

Bedienungsanleitung
Instruction manual
Mode d'emploi
Manual de instrucciones
Istruzioni per l'uso
Gebruiksaanwijzing
Brugsanvisning

Bruksanvisning
Návod k obsluze
Instrukcja obsługi
Руководство по эксплуатации
Manual de instruções
Kezelési útmutató
Kullanım Kılavuzu

取扱説明書
사용 설명서

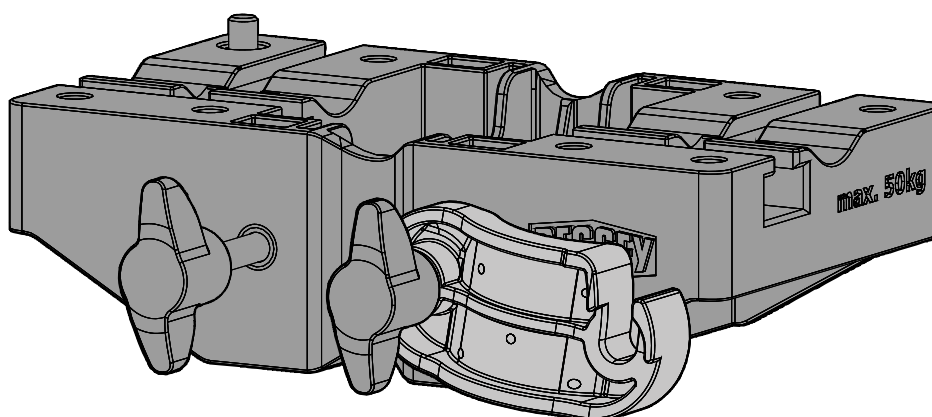

Große Multifunktionshalterung STE-MH
Large multifunction fixture STE-MH
Grand support multifonction STE-MH
Soporte multifunción grande STE-MH
Supporto multifunzionale grande STE-MH
Grote multifunctionele houder STE-MH
Stor multifunktionsholder STE-MH
Stor multifunktionshållare STE-MH
Velký multifunkční úchyt STE-MH

Duży uchwyt wielofunkcyjny STE-MH
**Большое многофункциональное
крепление STE-MH**
Suporte multifunções grande STE-MH
STE-MH nagyméretű multifunkciós tartó
Büyük çok işlevli tutamak STE-MH
大型多機能ホルダー STE-MH
대형 다기능 브래킷 STE-MH

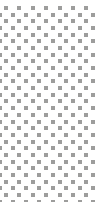

Inhaltsangabe
Contents
Sommaire
Índice
Sommario
Inhoudsopgave
Indhold

Innehåll
Souhrn
Spis treści
Изложение содержания
Sumário
Tartalom
İçindekiler

内容
요약

Deutsch	DE	5
English	GB	7
Français	FR	9
Español	ES	11
Italiano	IT	13
Nederlands	NL	15
Dansk	DK	17
Svenska	SE	19
Česky	CZ	21
Polski	PL	23
Русский	RU	25
Português	PT	27
Magyar	HU	29
Türkçe	TR	31
日本語	JP	33
한국어	KR	35



 **A**



A

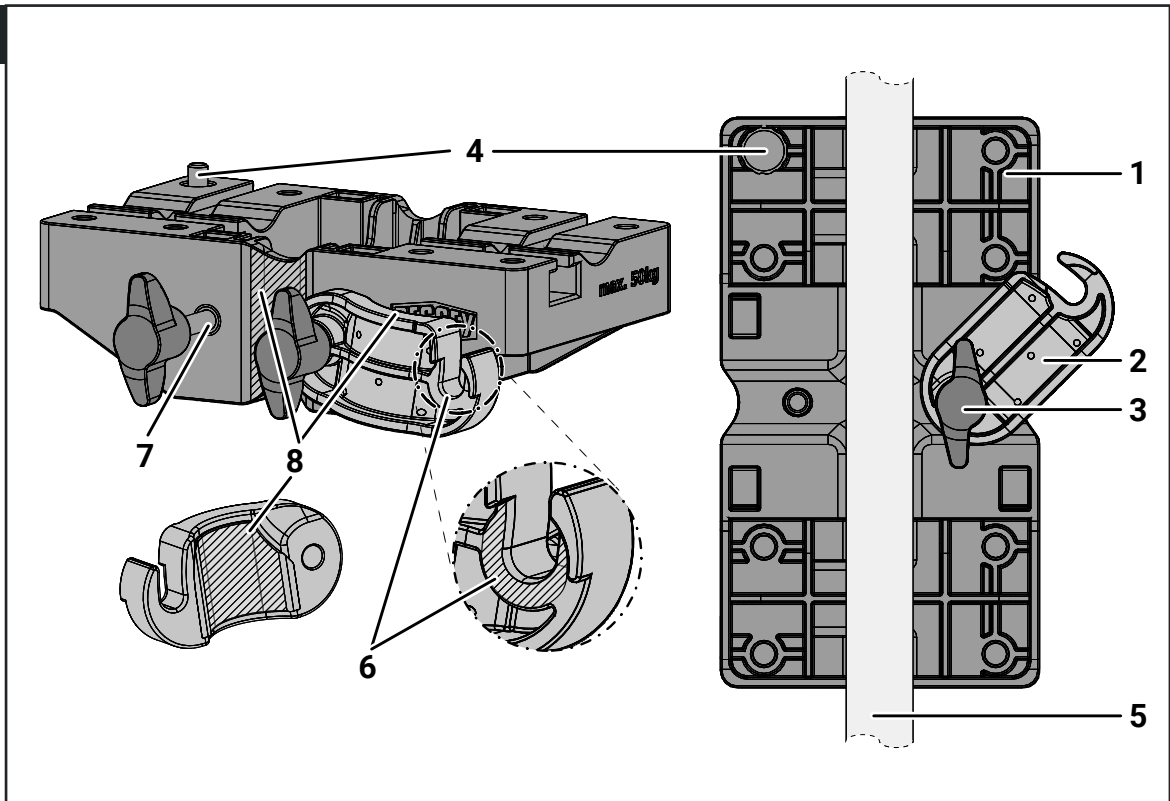



 **B-C**



B

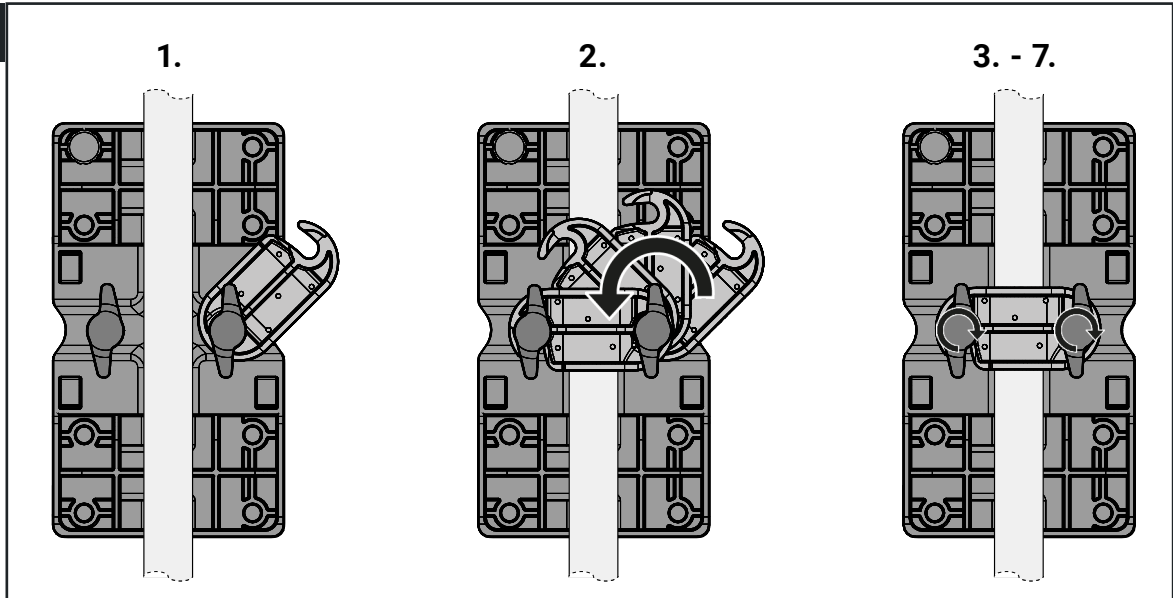



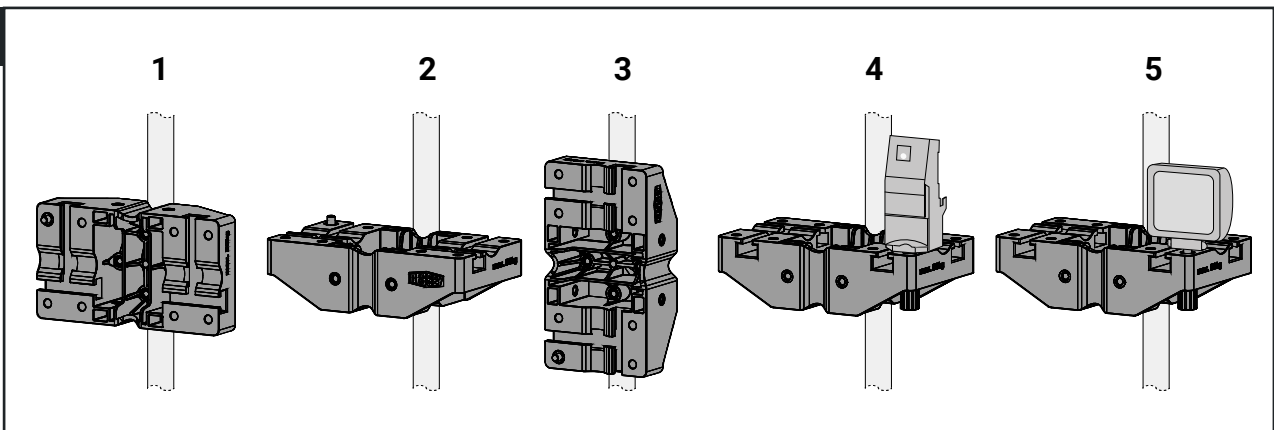

C



Große Multifunktionshalterung STE-MH

In dieser Bedienungsanleitung wird die „Große Multifunktionshalterung STE-MH“ nachfolgend als „Produkt“ oder „Produkte“ bezeichnet.

Symbolerläuterungen

	Lesen und beachten Sie die Bedienungsanleitung.
	Sie dürfen das Produkt nur mit der Decken- und Montagestütze (STE / ST) verwenden.
	Sie dürfen das Produkt nicht am Innenrohr der Decken- und Montagestütze (ST) montieren.
	Sie dürfen das Produkt nur an den runden Rohren der Decken- und Montagestützen (STE / ST) montieren.

Große Multifunktionshalterung STE-MH

In dieser Bedienungsanleitung wird die „Große Multifunktionshalterung STE-MH“ nachfolgend als „Produkt“ oder „Produkte“ bezeichnet.

Abgebildete Komponenten – siehe Bild

- | | |
|------------------|--------------------------------------|
| 1 Grundkörper | 5 Decken- & Montagestütze (STE / ST) |
| 2 Schelle | 6 Anlagefläche |
| 3 Flügelschraube | 7 Gewindeeinsätze M6 |
| 4 Gewindebolzen | 8 Anlageflächen an STE / ST |

Bestimmungsgemäße Verwendung

- Das Produkt ist eine Multifunktionshalterung für die Decken- und Montagestütze (STE / ST).
- Das Produkt darf nicht für den dauerhaften Einbau verwendet werden.
- Das Produkt darf nicht zum Heben, Ziehen oder Anlehnen verwendet werden.
- Das Produkt darf nicht zur Ladungssicherung beim Transport verwendet werden.

Informationen für einen sicheren Gebrauch

- Lesen und beachten Sie die Bedienungsanleitung.
- Sie dürfen das Produkt nur mit der Decken- und Montagestütze (STE / ST) verwenden.
- Sie dürfen das Produkt nicht am Innenrohr der Decken- und Montagestütze (ST) montieren.
- Sie dürfen das Produkt ausschließlich mit den zugehörigen Flügelschrauben verwenden.
- Sie dürfen sich nicht auf das Produkt stellen.
- Sie dürfen das Produkt nur auf sauberen Oberflächen verwenden.
- Das Produkt darf nur von Hand, ohne zusätzliche Hilfsmittel montiert werden.
- Sie dürfen die angegebene Maximalbelastung nicht überschreiten.
- Verwenden Sie das Produkt nur im Originalzustand.
- Handgriffe müssen stets öl- und fettfrei sein, um ein Abrutschen zu verhindern.
- Befestigen Sie das Produkt nicht auf dem Produktetikett der Decken- und Montagestütze (STE / ST), um dieses nicht zu beschädigen und ein Rutschen des Produkts zu vermeiden.
- Das Produkt darf nicht in die Hände von Kindern gelangen.
- Kleinteile dürfen nicht verschluckt oder in Körperöffnungen eingeführt werden.
- Die Bedienungsanleitung der Decken- und Montagestütze (STE / ST) ist für den Einsatz des Produkts uneingeschränkt gültig.

Vorbereitung

- Überprüfen Sie die Decken- und Montagestütze (STE / ST), an der der Produkt montiert werden soll, auf Standsicherheit und festen Sitz.
- Kontrollieren Sie, ob das Produkt Beschädigungen aufweist. Ist dies der Fall, darf das Produkt nicht mehr verwendet werden.
- Kontrollieren Sie alle Gewindeeinsätze M6 auf festen Sitz. Ist dies nicht der Fall, darf das Produkt nicht mehr verwendet werden.
- Kontrollieren Sie, dass alle Gewinde gängig und frei von Verschmutzungen sind und reinigen Sie diese gegebenenfalls.
- Stellen Sie sicher, dass alle Oberflächen, an denen das Produkt befestigt wird, schmutz-, öl- und fettfrei sind.

Montage an STE / ST – So gehen Sie vor – siehe Bild

 **Vorsicht**

Verletzungsgefahr
 Unsachgemäß befestigte Gegenstände können herabfallen und Verletzungen verursachen.

■ Befestigen Sie den Gegenstand stets sicher und fachgerecht.

1. Setzen Sie das Produkt mit einer der vorgesehenen Kontaktflächen an das Rohr der Decken- und Montagestütze (STE / ST) an (siehe Bild C Pos. 1-5).
2. Schwenken Sie die Schelle so ein, dass diese mit beiden Flügelschrauben befestigt wird (siehe Bild B Pos. 2).
3. Achten Sie darauf, dass die geöffnete Seite der Schelle immer in Richtung Boden zeigt.
4. Befestigen Sie das Produkt indem Sie die Flügelschrauben von Hand anziehen (siehe Bild B Pos. 3).
5. Achten Sie darauf, dass Sie beide Flügelschrauben abwechselnd und gleichmäßig anziehen.
6. Achten Sie darauf, dass die Kontaktflächen des Grundkörpers und der Schelle vollflächig an der Decken- und Montagestütze anliegen.
7. Achten Sie darauf, dass die Flügelschraube vollflächig an der Anlagefläche anliegt.

Zusätzliche Befestigungsmöglichkeiten – siehe Bild

Das Produkt verfügt über einen zusätzlichen Gewindebolzen (G1/4) der es ermöglicht, einen Laser, eine Kamera, eine Lampe etc. zu montieren (siehe Bild C Pos. 4 & 5).

Wartung und Instandhaltung

- Prüfen Sie das Produkt vor jedem Gebrauch auf Beschädigungen und eine einwandfreie Funktion aller beweglichen Teile.
- Ein beschädigtes Produkt darf nicht mehr verwendet werden.
- Schützen Sie das Produkt vor langer, direkter Sonneneinstrahlung, vor Wasser und Frost.
- Reinigen Sie verschmutzte Teile vor und nach dem Einsatz.

Technische Daten und Belastungsgrenzen

Belastung	maximal 50 kg
Anzugsmoment der Flügelschrauben	3 Nm
Rohrdurchmesser	Innen- & Außenrohr STE, Außenrohr ST
Gewinde Laserhalter	G1/4

Entsorgung

Altgeräte dürfen nicht über den normalen Hausmüll entsorgt werden. Sie müssen das Produkt nach den geltenden örtlichen Vorschriften umweltgerecht entsorgen. Informieren Sie sich bei Ihrer Gemeinde, wie die einzelnen Materialien recycelt werden müssen.

Weitere Produktinformationen

Über den folgenden QR-Code gelangen Sie zur Produktseite, auf der alle relevanten Informationen übersichtlich aufgeführt sind:

Über den folgenden QR-Code gelangen Sie zu unserer Ersatzteilsuche. Falls für Ihr Produkt Ersatzteile verfügbar sind, können Sie diese dort finden:







<https://bessey.de/de-de/bessey-tool/produkte>

<https://bessey.de/de-de/bessey-tool/produkte/ersatzteile>

Large multifunction fixture STE-MH

In this instruction manual, the "large multifunction fixture STE-MH" is referred to as the "product" or "products".

Explanation of symbols

	Read and follow the instruction manual.
	The product may only be used with the telescopic drywall support (STE / ST).
	Do not fit the product to the inner tube of the telescopic drywall support (ST).
	The product may only be fitted on the circular tubes of the telescopic drywall support (STE / ST).

Large multifunction fixture STE-MH

In this instruction manual, the "large multifunction fixture STE-MH" is referred to as the "product" or "products".

Components shown – see image

Intended use

- The product is a multifunction fixture for the telescopic drywall support (STE / ST).
- Do not use the product for permanent installation.
- Do not use the product for lifting or pulling purposes, and do not lean anything against it.
- Do not use the product to secure loads during transport.

Information on safe use

- Read and follow the instruction manual.
- The product may only be used with the telescopic drywall support (STE / ST).
- Do not fit the product to the inner tube of the telescopic drywall support (ST).
- Only use the product with the corresponding wing screws.
- You must not stand on the product
- Only use the product on clean surfaces.
- Only fit the product by hand, without using any additional aids.
- Do not exceed the specified maximum load.
- Only use the product in its original condition
- The grips must always be free of oil and grease to prevent slipping.
- Do not attach the product to the product label on the telescopic drywall support (STE / ST) – this will prevent damage and ensure the product does not slip.
- Keep the product out of the reach of children.
- Do not swallow small parts or insert them into orifices on the body.
- The instruction manual for the telescopic drywall support (STE / ST) applies in full for the use of the product.

Preparation

- Check the telescopic drywall support (STE / ST) to which the product will be fitted to ensure it is stable and firmly secured in place.
- Inspect the product for damage. If there is any, no longer use the product.
- Check that all M6 threaded inserts are fitted securely. If not, the product may no longer be used.
- Check that all threads are clear and free of contamination, cleaning them if necessary.
- Ensure that all surfaces to which the product will be attached are free of contamination, oil, and grease.

Fitting the product to the STE / ST – here's how – see Figure &



Caution

Risk of injury

- Improperly attached items may fall and cause injuries.
- Always attach items properly and securely.

1. Place the product with one of the designated contact surfaces on the tube of the telescopic drywall support (STE / ST) (see Figure C, 1-5).
2. Pivot the bracket into place so that it can be attached using the two wing screws (see Figure B, 2).
3. Ensure that the open side of the bracket is always pointing towards the ground.
4. Secure the product by tightening the wing screws by hand (see Figure B, 3).
5. Ensure that you tighten the two wing screws alternately and evenly.
6. Ensure that the contact surfaces of the base body and the bracket are fully aligned with the telescopic drywall support.
7. Make sure that the wing screw is fully aligned on the contact surface.

Additional attachment options – see Figure

The product has an additional threaded bolt (G1/4) that enables a laser, a camera, a lamp, etc. to be fitted (see Figure C, 4 & 5).

Maintenance and servicing

- Check the product for damage and proper functioning of all moving parts before each use.
- No longer use a damaged product.
- Protect the product from prolonged direct sunlight, water, and frost.
- Clean dirty parts before and after use.

Technical data and load limits

Load	Maximum 50 kg
Wing screw tightening torque	3 Nm
Tube diameter	Inner and outer tube STE, outer tube ST
Laser holder thread	G1/4

Disposal

Do not dispose of old equipment with normal household garbage. Dispose of the product in an environmentally friendly manner in accordance with the applicable local regulations. Consult your local authority for details of how the individual materials must be recycled.

Further product information

The following QR code takes you to the product page, which clearly outlines all relevant information:

The following QR code takes you to our spare parts search. If spare parts are available for your product, you will find them here:







<https://bessey.de/de-de/bessey-tool/produkte>

<https://bessey.de/de-de/bessey-tool/produkte/ersatzteile>

Grand support multifonction STE-MH

Dans ce mode d'emploi, le « grand support multifonction STE-MH » est appelé par la suite « produit » ou « produits ».

Explications des symboles

	Lire et respecter le mode d'emploi.
	Utiliser le produit uniquement avec la presse extensible (STE/ST).
	Ne pas utiliser le produit sur le tube intérieur de la presse extensible (ST).
	Utiliser le produit uniquement sur les tubes ronds de la presse extensible (STE/ST).

Grand support multifonction STE-MH

Dans ce mode d'emploi, le « grand support multifonction STE-MH » est appelé par la suite « produit » ou « produits ».

Composants illustrés – Voir figure

- | | |
|--------------------|-----------------------------------|
| 1 Corps de base | 5 Presse extensible (STE/ST) |
| 2 Bride de serrage | 6 Surface de contact |
| 3 Vis à ailettes | 7 Inserts filetés M6 |
| 4 Boulon fileté | 8 Surfaces de contact avec STE/ST |

Utilisation conforme

- Le produit est un support multifonction pour la presse extensible (STE/ST).
- Ne pas utiliser le produit pour un montage définitif.
- Ne pas utiliser le produit pour soulever, tirer ou bien s'appuyer dessus.
- Ne pas utiliser le produit pour sécuriser le chargement lors du transport.

Informations pour une utilisation en toute sécurité

- Lire et respecter le mode d'emploi.
- Utiliser le produit uniquement avec la presse extensible (STE/ST).
- Ne pas utiliser le produit sur le tube intérieur de la presse extensible (ST).
- Utiliser le produit exclusivement avec les vis à ailettes correspondantes.
- Ne pas monter sur le produit
- Utiliser le produit uniquement sur des surfaces propres.
- Monter le produit uniquement à la main, sans outils supplémentaires.
- Ne pas dépasser la charge maximale.
- Utiliser le produit uniquement dans son état original
- Il ne doit jamais y avoir ni huile ni graisse sur les poignées pour éviter qu'elles soient glissantes.
- Ne pas fixer le produit sur l'étiquette produit de la presse extensible (STE/ST) pour ne pas l'endommager et éviter que le produit ne glisse.
- Mettre le produit hors de portée des enfants.
- Ne pas avaler les petites pièces ni les introduire dans des orifices corporels.
- Le mode d'emploi de la presse extensible (STE/ST) est valide sans restriction pour l'utilisation du produit.

Préparatifs

- Vérifier que la presse extensible (STE/ST) sur laquelle le produit doit être monté est stable et bien fixée.
- Contrôler si le produit présente des dommages. Si c'est le cas, ne plus utiliser le produit.
- Vérifier que tous les inserts filetés M6 sont bien fixés. Si ce n'est pas le cas, ne plus utiliser le produit.
- Contrôler que tous les filetages coulissent librement et sont propres. Les nettoyer si nécessaire.
- S'assurer que toutes les surfaces sur lesquelles le produit est fixé sont propres et exemptes d'huile et de graisse.

Montage sur STE/ST : comment procéder – voir figures et



Attention

Risque de blessure

- Des objets mal fixés peuvent tomber et provoquer des blessures.
- Toujours fixer l'objet correctement et de manière sécurisée.

1. Placer une des surfaces de contact du produit prévues à cet effet contre le tube de la presse extensible (STE/ST) (voir figure C POS. 1-5).
2. Faire pivoter la bride de serrage de manière à la fixer avec les deux vis à ailettes (voir figure B pos. 2).
3. Veiller à ce que le côté ouvert de la bride soit toujours dirigé vers le sol.
4. Fixer le produit en serrant les vis à ailette à la main (voir figure B pos. 3).
5. Veiller à serrer les deux vis à ailettes alternativement et de façon homogène.
6. Veiller à ce que les surfaces de contact du corps de base et de la bride soient en contact avec toute la surface de la presse extensible.
7. Veiller à ce que la vis à ailettes soit en contact avec toute la surface de contact.

Possibilités de fixation supplémentaires – voir figure

Le produit est doté d'un boulon fileté (G1/4) supplémentaire qui permet de monter un laser, une caméra, une lampe, etc. (voir figure C pos. 4 et 5).

Maintenance et entretien

- Avant chaque utilisation, contrôler que le produit ne présente pas de dommages et que toutes les pièces mobiles fonctionnent parfaitement.
- Ne plus utiliser un produit endommagé.
- Protéger le produit contre une exposition directe prolongée au soleil ainsi que contre l'eau et le gel.
- Nettoyer les pièces sales avant et après utilisation.

Caractéristiques techniques et limites de résistance

Charge	50 kg maximum
Couple de serrage des vis à ailettes	3 Nm
Diamètre des tubes	Tube intérieur et extérieur STE, tube extérieur ST
Support laser fileté	G1/4

Élimination

Ne pas éliminer les appareils usagés avec les déchets ménagers normaux. Éliminer impérativement le produit dans le respect de l'environnement conformément aux réglementations locales en vigueur. Informez-vous auprès de votre commune sur la manière dont les différents matériaux doivent être recyclés.

Informations complémentaires sur le produit

Le code QR suivant vous permet d'accéder à la page du produit, où toutes les informations pertinentes sont clairement mentionnées :

Le code QR suivant vous permet d'accéder à notre recherche de pièces de rechange. Si des pièces de rechange sont disponibles pour votre produit, vous pourrez les y trouver :







<https://bessey.de/de-de/bessey-tool/produkte>

<https://bessey.de/de-de/bessey-tool/produkte/ersatzteile>

Soporte multifunción grande STE-MH

En este manual de instrucciones, el "soporte multifunción grande STE-MH" se denominará en lo sucesivo "producto" o "productos".

Explicación de símbolos

	Leer el manual de instrucciones y cumplirlo.
	El producto debe utilizarse únicamente con el puntal de techo y montaje (STE / ST).
	No está permitido montar el producto en el tubo interior del puntal de techo y montaje (ST).
	El producto debe montarse únicamente en los tubos redondos de los puntales de techo y montaje (STE / ST).

Soporte multifunción grande STE-MH

En este manual de instrucciones, el "soporte multifunción grande STE-MH" se denominará en lo sucesivo "producto" o "productos".

Componentes mostrados – véase la figura

- | | |
|------------------------|--|
| 1 Cuerpo principal | 5 Puntal de techo y montaje (STE / ST) |
| 2 Abrazadera | 6 Superficie de contacto |
| 3 Tornillo de mariposa | 7 Insertos roscados M6 |
| 4 Perno roscado | 8 Superficies de contacto a STE / ST |

Uso previsto

- El producto es un soporte multifunción para el puntal de techo y montaje (STE / ST).
- El producto no debe utilizarse para un montaje permanente.
- El producto no debe utilizarse para fines de elevación o tracción, ni para apoyar objetos.
- El producto no debe utilizarse para sujetar cargas durante el transporte.

Información para un uso seguro

- Leer el manual de instrucciones y cumplirlo.
- El producto debe utilizarse únicamente con el puntal de techo y montaje (STE / ST).
- No está permitido montar el producto en el tubo interior del puntal de techo y montaje (ST).
- El producto debe utilizarse exclusivamente con los correspondientes tornillos de mariposa.
- No está permitido subirse al producto.
- El producto solo debe utilizarse en superficies limpias.
- El producto debe montarse únicamente a mano, sin otros medios auxiliares.
- No debe sobrepasarse la carga máxima especificada.
- Utilizar el producto únicamente en su estado original.
- Los pomos deben estar siempre libres de aceite y grasa para evitar que resbalen.
- El producto no debe fijarse sobre la etiqueta del puntal de techo y montaje (STE / ST) para evitar dañarla y que el producto resbale.
- El producto debe mantenerse fuera del alcance de los niños.
- Las piezas pequeñas no deben tragarse ni introducirse en orificios corporales.
- El manual de instrucciones del puntal de techo y montaje (STE / ST) se aplica plenamente para el uso del producto.

Preparativos

- Comprobar el puntal de techo y montaje (STE / ST) en el que se va a montar el producto, para asegurarse de que tenga suficiente estabilidad y esté instalado firmemente.
- Inspeccionar el producto para ver si está dañado. En tal caso, no se debe seguir utilizando el producto.
- Comprobar que todos los insertos roscados M6 estén instalados firmemente. En caso contrario, no se debe seguir utilizando el producto.
- Comprobar que todas las roscas estén limpias y funcionen con suavidad, y limpiarlas si es necesario.
- Asegurarse de que todas las superficies a las que se va a fijar el producto estén libres de suciedad, aceite y grasa.

Montaje en el STE / ST – Procedimiento – véase la figura y



Precaución

Peligro de lesiones

Los objetos que no estén sujetos correctamente pueden caer y provocar lesiones.

- Sujetar el objeto siempre de forma segura y profesional.

1. Colocar una de las superficies de contacto previstas del producto contra el tubo del puntal de techo y montaje (STE / ST) (véase la figura C, POS. 1-5).
2. Girar la abrazadera de tal modo que se sujete con ambos tornillos de mariposa (véase la figura B, pos. 2).
3. Asegurarse de que el lado abierto de la abrazadera indique siempre en dirección al suelo.
4. Fijar el producto apretando a mano los tornillos de mariposa (véase la figura B, pos. 3).
5. Prestar atención a que ambos tornillos de mariposa se aprieten uniformemente y de manera alterna.
6. Asegurarse de que las superficies de contacto del cuerpo principal y de la abrazadera estén completamente apoyadas contra el puntal de techo y montaje.
7. Asegurarse de que el tornillo de mariposa esté completamente apoyado contra superficie de contacto.

Otras opciones de montaje – véase la figura

El producto dispone de un perno roscado (G1/4) adicional que permite montar un dispositivo de láser, una cámara, una lámpara, etc. (véase la figura C, pos. 4 y 5).

Mantenimiento y conservación

- Antes de cada uso, inspeccionar el producto para comprobar si está dañado y verificar que todas las piezas móviles funcionan perfectamente.
- Un producto dañado no debe seguir utilizándose.
- Proteger el producto de la radiación solar directa prolongada, del agua y de las heladas.
- Limpiar las piezas sucias antes y después del uso.

Datos técnicos y límites de carga

Carga	máximo 50 kg
Par de apriete de los tornillos de mariposa	3 Nm
Diámetro de los tubos	Tubo interior y exterior STE, tubo exterior ST
Rosca del soporte de dispositivo láser	G1/4

Eliminación

Los equipos viejos no deben eliminarse con la basura doméstica normal. El producto debe eliminarse respetando el medio ambiente y cumpliendo las normativas locales vigentes. Solicitar información en el ayuntamiento sobre cómo deben reciclarse los distintos materiales.

Más información del producto

El siguiente código QR le lleva a la página del producto, en la que se muestra de forma clara toda la información pertinente:

El siguiente código QR le lleva a la búsqueda de piezas de recambio. Si hay piezas de recambio disponibles para su producto, podrá encontrarlos aquí:







<https://bessey.de/de-de/bessey-tool/produkte>

<https://bessey.de/de-de/bessey-tool/produkte/ersatzteile>

Supporto multifunzionale grande STE-MH

Nelle presenti istruzioni per l'uso il "Supporto multifunzionale grande STE-MH" viene di seguito denominato "Prodotto" o "Prodotti".

Spiegazione dei simboli

	Leggere e rispettare le istruzioni per l'uso.
	Utilizzare il prodotto esclusivamente con il puntello telescopico (STE / ST).
	Non utilizzare il prodotto sul tubo interno del puntello telescopico (ST).
	Montare il prodotto esclusivamente sui tubi circolari dei puntelli telescopici (STE / ST).

Supporto multifunzionale grande STE-MH

Nelle presenti istruzioni per l'uso il "Supporto multifunzionale grande STE-MH" viene di seguito denominato "Prodotto" o "Prodotti".

Componenti illustrati – vedere figura

- | | |
|-------------------|--------------------------------------|
| 1 Corpo base | 5 Puntello filettato (STE / ST) |
| 2 Fascetta | 6 Superficie di contatto |
| 3 Vite ad alette | 7 Inserti filettati M6 |
| 4 Perno filettato | 8 Superfici di contatto con STE / ST |

Uso previsto

- Il prodotto è un supporto multifunzionale per il puntello telescopico (STE / ST).
- Il prodotto non deve essere usato per installazioni permanenti.
- Il prodotto non deve essere usato per il sollevamento, la trazione o l'appoggio.
- Il prodotto non deve essere usato per il fissaggio di carichi durante il trasporto.

Informazioni per un uso sicuro

- Leggere e rispettare le istruzioni per l'uso.
- Utilizzare il prodotto esclusivamente con il puntello telescopico (STE / ST).
- Non utilizzare il prodotto sul tubo interno del puntello telescopico (ST).
- Utilizzare il prodotto esclusivamente con le relative viti ad alette.
- Non salire sul prodotto
- Usare il prodotto esclusivamente su superfici pulite.
- Il prodotto deve essere montato solo a mano, senza ausili aggiuntivi.
- Non superare il carico massimo indicato.
- Usare il prodotto solo allo stato originale
- Le impugnature devono essere sempre prive di olio e grasso per evitare di scivolare.
- Non fissare il prodotto sull'etichetta di prodotto del puntello telescopico (STE / ST) per non danneggiarlo e per evitare lo scivolamento del prodotto.
- Il prodotto non deve finire nelle mani dei bambini.
- Le piccole parti non devono essere ingerite o inserite in qualsiasi parte del corpo.
- Le istruzioni per l'uso del puntello telescopico (STE / ST) sono valide senza limitazioni per l'utilizzo del prodotto.

Preparativi

- Verificare la stabilità e il fissaggio del puntello telescopico (STE / ST), al quale il prodotto deve essere montato.
- Controllare se il prodotto presenta danni. In tal caso, il prodotto non deve più essere utilizzato.
- Controllare il corretto fissaggio di tutti gli inserti filettati M6. In caso contrario, il prodotto non deve più essere utilizzato.
- Assicurarsi che tutte le filettature siano integre e prive di sporco e, se necessario, pulirle.
- Assicurarsi che tutte le superfici alle quali viene fissato il prodotto siano prive di sporco, olio e grasso.

Montaggio su STE / ST – Come procedere – Vedere figura e



Attenzione

Rischio di lesioni

Gli oggetti fissati in modo non conforme possono cadere e causare lesioni.

- Fissare sempre l'oggetto in modo sicuro e a regola d'arte.

1. Posizionare il prodotto con una delle superfici di contatto previste sul tubo del puntello telescopico (STE / ST) (vedere figura C POS. 1-5).
2. Ruotare la fascetta in modo che venga fissata con entrambe le viti ad alette (vedere figura B Pos. 2).
3. Assicurarsi che la parte aperta della fascetta sia sempre rivolta in direzione del pavimento.
4. Fissare il prodotto serrando manualmente le viti ad alette (vedere figura B Pos. 3).
5. Assicurarsi di serrare entrambe le viti ad alette in modo alternato e uniforme.
6. Assicurarsi che le superfici di contatto del corpo base e della fascetta siano completamente a contatto con il puntello telescopico.
7. Assicurarsi che la vite ad alette sia completamente aderente alla superficie di contatto.

Possibilità di fissaggio aggiuntive – vedere figura

Il prodotto dispone di un perno filettato aggiuntivo (G1/4) che consente di montare un laser, una telecamera, una lampada ecc. (vedere figura C Pos. 4 e 5).

Manutenzione e riparazione

- Prima di ogni utilizzo, verificare l'assenza di danni sul prodotto e il corretto funzionamento di tutti gli elementi mobili.
- Non è permesso usare un prodotto danneggiato.
- Proteggere il prodotto dall'esposizione prolungata alla luce solare diretta, dall'acqua e dal gelo.
- Pulire gli elementi sporchi prima e dopo l'uso.

Dati tecnici e limiti di carico

Carico	max. 50 kg
Coppia di serraggio delle viti ad alette	3 Nm
Diametro del tubo	tubo interno ed esterno STE, tubo esterno ST
Attacco filettato per laser	G1/4

Smaltimento

Gli articoli obsoleti non devono essere smaltiti con i normali rifiuti domestici. Smaltire il prodotto in modo ecocompatibile, in conformità con le normative locali vigenti. Informarsi presso il proprio comune su come devono essere riciclati i singoli materiali.

Ulteriori informazioni sul prodotto

Il seguente codice QR permette di accedere alla pagina del prodotto che riporta in modo chiaro tutte le informazioni rilevanti:

Il seguente codice QR permette di accedere alla ricerca dei ricambi. Se sono disponibili parti di ricambio per il rispettivo prodotto, si troveranno su questa pagina:



<https://bessey.de/it-it/bessey-tool/prodotti>

<https://bessey.de/it-it/bessey-tool/prodotti/spareparts>

Grote multifunctionele houder STE-MH

In deze gebruiksaanwijzing wordt de "grote multifunctionele houder STE-MH" hierna als "product" of "producten" aangeduid.

Verklaring van de symbolen

	Lees en neem de gebruiksaanwijzing in acht.
	U mag het product alleen met de plafond- en montagesteun (STE/ST) gebruiken.
	U mag het product niet op de binnenbuis van de plafond- en montagesteun (ST) monteren.
	U mag het product alleen op de ronde buizen van de plafond- en montagesteunen (STE/ST) monteren.

Grote multifunctionele houder STE-MH

In deze gebruiksaanwijzing wordt de "grote multifunctionele houder STE-MH" hierna als "product" of "producten" aangeduid.

Afgebeelde componenten – zie afbeelding

- | | |
|------------------|-------------------------------------|
| 1 Basisdeel | 5 Plafond- en montagesteun (STE/ST) |
| 2 Klem | 6 Contactoppervlak |
| 3 Vleugelschroef | 7 Draadbussen M6 |
| 4 Draadeind | 8 Contactoppervlakken op STE/ST |

Gebruik conform de voorschriften

- Het product is een multifunctionele houder voor de plafond- en montagesteun (STE/ST).
- Het product mag niet worden gebruikt voor langdurige inbouw.
- Het product mag niet worden gebruikt voor het heffen, trekken of leunen.
- Het product mag niet worden gebruikt voor de zekering van de lading bij het transport.

Informatie voor veilig gebruik

- Lees en neem de gebruiksaanwijzing in acht.
- U mag het product alleen met de plafond- en montagesteun (STE/ST) gebruiken.
- U mag het product niet op de binnenbuis van de plafond- en montagesteun (ST) monteren.
- U mag het product uitsluitend met de bijbehorende vleugelschroeven gebruiken.
- U mag niet op het product gaan staan.
- U mag het product alleen op schone oppervlakken gebruiken.
- Het product mag alleen met de hand, zonder aanvullende hulpmiddelen worden gemonteerd.
- U mag de aangegeven maximale belasting niet overschrijden.
- Gebruik het product alleen in de originele toestand.
- Handgrepen moeten altijd vrij zijn van olie en vet om wegglijden te voorkomen.
- Bevestig het product niet op het productetiket van de plafond- en montagesteun (STE/ST), om dit niet te beschadigen en om wegglijden van het product te voorkomen.
- Het product mag niet in de handen van kinderen terechtkomen.
- Kleine onderdelen mogen niet worden ingeslikt of in lichaamsopeningen worden gestoken.
- De gebruiksaanwijzing van de plafond- en montagesteun (STE/ST) is zonder beperkingen geldig voor het gebruik van het product.

Vorbereiding

- Controleer of de plafond- en montagesteun (STE/ST) waarop het product moet worden gemonteerd, stabiel is en stevig vastzit.
- Controleer of het product beschadigingen vertoont. Als dit het geval is, mag het product niet meer worden gebruikt.
- Controleer of alle draadbussen M6 stevig vastzitten. Als dit niet het geval is, mag het product niet meer worden gebruikt.
- Controleer of alle schroefdraden goed bruikbaar en vrij van verontreinigingen zijn en reinig deze zo nodig.
- Zorg ervoor dat alle oppervlakken waarop het product wordt bevestigd, vrij zijn van vuil, olie en vet.

Montage op STE/ST – zo gaat u te werk – zie afbeelding en



Voorzichtig

Gevaar voor verwondingen

Onjuist bevestigde voorwerpen kunnen vallen en verwondingen veroorzaken.

- Bevestig het voorwerp altijd veilig en vakkundig.

1. Plaats het product met een van de contactvlakken op de buis van de plafond- en montagesteun (STE/ST) (zie afbeelding C pos. 1-5).
2. Zwenk de klem zodanig naar binnen dat deze met beide vleugelschroeven wordt bevestigd (zie afbeelding B pos. 2).
3. Let erop dat de open zijde van de klem altijd richting vloer wijst.
4. Bevestig het product door de vleugelschroeven met de hand vast te draaien (zie afbeelding B pos. 3).
5. Let erop dat u beide vleugelschroeven afwisselend en gelijkmatig vastdraait.
6. Let erop dat de contactvlakken van het basisdeel en van de klem volledig tegen de plafond- en montagesteun aanliggen.
7. Let erop dat de vleugelschroef volledig tegen het contactoppervlak aanligt.

Extra bevestigingsmogelijkheden – zie afbeelding

Het product beschikt over een extra draadeind (G1/4) waardoor het mogelijk is een laser, een camera, een lamp enz. te monteren (zie afbeelding C pos. 4 en 5).

Onderhoud

- Controleer het product voor elk gebruik op beschadigingen en de goede werking van alle bewegende delen.
- Een beschadigd product mag niet meer worden gebruikt.
- Bescherm het product tegen langdurige, directe zonnestraling, tegen water en vorst.
- Reinig verontreinigde delen voor en na het gebruik.

Technische gegevens en belastingsgrenzen

Belasting	maximaal 50 kg
Aanhaalmoment van de vleugelschroeven	3 Nm
Buisdiameter	Binnen- en buitenbuis STE, buitenbuis ST
Schroefdraad laserhouder	G1/4

Afvalverwerking

Oude apparaten mogen niet met het normale huisvuil worden weggegooid. U moet het product op milieuvriendelijke wijze volgens de geldende lokale voorschriften weggooid. Vraag bij uw gemeente hoe de afzonderlijke materialen moeten worden gerecycled.

Verdere productinformatie

Via de onderstaande QR-code gaat u naar de productpagina waarop alle relevante informatie overzichtelijk staat vermeld:

Via de onderstaande QR-code gaat u naar onze zoekfunctie voor reserveonderdelen. Als er reserveonderdelen beschikbaar zijn voor uw product, kunt u deze hier vinden:







<https://bessey.de/de-de/bessey-tool/produkte>

<https://bessey.de/de-de/bessey-tool/produkte/ersatzteile>

Stor multifunktionsholder STE-MH

I denne brugsanvisning betegnes „stor multifunktionsholder STE-MH“ efterfølgende som „produkt“ eller „produkter“.

Symbolforklaringer

	Læs og overhold brugsanvisningen.
	Du må kun anvende produktet med lofts- og monteringsstøtten (STE / ST).
	Du må ikke montere produktet på det indvendige rør til lofts- og monteringsstøtten (ST).
	Du må kun montere produktet på runde rør til lofts- og monteringsstøtten (STE / ST).

Stor multifunktionsholder STE-MH

I denne brugsanvisning betegnes „stor multifunktionsholder STE-MH“ efterfølgende som „produkt“ eller „produkter“.

Viste komponenter – se billede

- | | |
|----------------|---|
| 1 Basiselement | 5 Lofts- og monteringsstøtte (STE / ST) |
| 2 Spændebånd | 6 Anlægsflade |
| 3 Vingeskrue | 7 Gevindindsatse M6 |
| 4 Gevindbolt | 8 Anlægsflader på STE / ST |

Tilsigtet brug

- Produktet er en multifunktionsholder til lofts- og monteringsstøtten (STE / ST).
- Produktet må ikke anvendes til permanent montering.
- Produktet må ikke anvendes til at løfte, trække eller til blive lænet imod.
- Produktet må ikke anvendes til lastsikring under transport.

Oplysninger med henblik på sikker brug

- Læs og overhold brugsanvisningen.
- Du må kun anvende produktet med lofts- og monteringsstøtten (STE / ST).
- Du må ikke montere produktet på det indvendige rør til lofts- og monteringsstøtten (ST).
- Du må kun benytte produktet med de tilhørende vingeskruer.
- Du må ikke stå på produktet.
- Du må kun benytte produktet på rene overflader.
- Produktet må kun monteres med hånden uden ekstra hjælpemidler.
- Du må ikke overskride den oplyste maksimale belastning.
- Benyt kun produktet i dets originale tilstand.
- Håndgreb skal altid være fedt- og oliefriske for at undgå, at de bliver glatte.
- Du må ikke fastgøre produktet på produktmærkaten til lofts- og monteringsstøtten (STE / ST) for ikke at beskadige det og for at undgå, at produktet glider.
- Produktet skal holdes væk fra børn.
- Smådele må ikke sluges eller føres ind i kropsåbninger.
- Brugsanvisningen til lofts- og monteringsstøtten (STE / ST) gælder uindskrænket for anvendelsen af produktet.

Forberedelse

- Kontrollér, om lofts- og monteringsstøtten (STE / ST), som produktet skal monteres på, er stabil og sidder fast.
- Kontrollér, om produktet har beskadigelser. Hvis dette er tilfældet, må produktet ikke anvendes længere.
- Kontrollér, om alle gevindindsatsene M6 sidder fast. Hvis dette ikke er tilfældet, må produktet ikke anvendes længere.
- Kontrollér, om alle gevind kan bevæges og er fri for tilsmudsning, og rengør dem eventuelt.
- Kontrollér, at alle overflader, som produktet skal fastgøres på, er fri for smuds, olie og fedt.

Montering på STE / ST – Sådan gør du – se billede &



Forsigtig

Fare for kvæstelser

Ukorrekt fastgjorte genstand kan falde ned og forårsage kvæstelser.

- Fastgør altid genstanden sikkert og fagligt korrekt.

1. Sæt produktet imod med en af de beregnede kontaktflader på røret til lofts- og monteringsstøtten (STE / ST) (se billede C pos. 1-5).
2. Drej spændebåndet ind, så det fastgøres med begge vingeskrue (se billede B pos. 2).
3. Vær opmærksom på, at spændebåndets åbnede side altid peget i retning mod gulvet.
4. Fastgør produktet ved at spænde vingeskrue med hånden (se billede B pos. 3).
5. Vær opmærksom på, at begge vingeskrue spændes skiftevist og jævnt.
6. Vær opmærksom på, at basiselementets kontaktflader og spændebåndet ligger helt mod lofts- og monteringsstøtten.
7. Vær opmærksom på, at vindskruen ligger helt imod anlægsfladen.

Ekstra fastgørelsesmuligheder – se billedet

Produktet har en ekstra gevindbolt (G1/4), der gør det muligt at montere en laser, et kamera, en lampe osv. (se billede C pos. 4 & 5).

Vedligeholdelse og istandholdelse

- Kontrollér produktet før hver brug for beskadigelser og en fejlfri funktion for alle bevægelige dele.
- Hvis et produkt er beskadiget, må det ikke anvendes længere.
- Beskyt produktet mod langvarig, direkte sollys og mod vand og frost.
- Rengør tilsmudsede dele før og efter anvendelsen.

Tekniske data og belastningsgrænser

Belastning	Maks. 50 kg
Vingeskrueens tilspændingsmoment	3 Nm
Rørdiameter	Indvendigt og udvendigt rør STE, udvendigt rør ST
Gevind laserholder	G1/4

Bortskaffelse

Udtjent udstyr må ikke bortskaffes sammen med husholdningsaffaldet. Produktet skal bortskaffes miljøvenligt iht. de gældende lokale forskrifter. Indhent oplysninger hos din kommune om, hvordan de enkelte materialer skal genanvendes.

Yderligere produktoplysninger

Via den følgende QR-kode åbnes produktsiden, hvor alle de relevante oplysninger er oplistet overskueligt:

Du kan åbne vores søgning efter reservedele via følgende QR-kode. Hvis der findes reservedele til dit produkt, kan du finde det dér:







<https://bessey.de/de-de/bessey-tool/produkte>

<https://bessey.de/de-de/bessey-tool/produkte/ersatzteile>

Stor multifunktionshållare STE-MH

I den här handboken betecknas "stor multifunktionshållare STE-MH" som "produkt" eller "produkter".

Förklaring av symboler

	Läs och beakta bruksanvisningen.
	Du får använda produkten enbart till tak- och monteringsstöd (STE/ST).
	Du får inte montera produkten på innerrör på tak- och monteringsstöd (ST).
	Du får använda produkten enbart till runda rör på tak- och monteringsstöd (STE/ST).

Stor multifunktionshållare STE-MH

I den här handboken betecknas "stor multifunktionshållare STE-MH" som "produkt" eller "produkter".

Avbildade komponenter – se bild

- | | |
|--------------|------------------------------------|
| 1 Grundkropp | 5 Tak- och monteringsstöd (STE/ST) |
| 2 Klämman | 6 Anligningsyta |
| 3 Vingskruv | 7 Gängsats M6 |
| 4 Gängbult | 8 Anligningsytor på STE/ST |

Avsedd användning

- Produkten är en multifunktionshållare för tak- och monteringsstöd (STE/ST).
- Produkten får inte användas för permanent montering.
- Produkten får inte användas för lyftning, dragning eller lutning.
- Produkten får inte användas för lastsäkring vid transport.

Information för säker användning

- Läs och beakta bruksanvisningen.
- Du får använda produkten enbart till tak- och monteringsstöd (STE/ST).
- Du får inte montera produkten på innerröret på tak- och monteringsstöd (ST).
- Du får använda produkten enbart med de tillhörande vingskruvarna.
- Du får inte ställa dig på produkten.
- Du får använda produkten enbart på rena ytor.
- Produkten får monteras enbart för hand utan extra hjälpmedel.
- Du får inte överskrida den angivna maximala belastningen.
- Använd produkten endast i originalsicket.
- Vreden måste alltid vara fria från olja och fett för att förhindra en glidning.
- Fäst inte produkten på produktetiketten på tak- och monteringsstödet (STE/ST) för att inte skada etiketten och för att undvika, att produkten glider.
- Produkten får inte hamna i händerna på barn.
- Smådelar får inte sväljas eller föras in i kroppsöppningar.
- Bruksanvisningen för tak- och monteringsstöd (STE/ST) gäller enbart för användning av produkten.

Förberedande arbeten

- Kontrollera att det tak- och monteringsstöd (STE/ST), som produkten ska monteras på, är stabilt och att det sitter fast ordentligt.
- Kontrollera att produkten inte uppvisar några skador. Om så är fallet, får produkten inte användas mer.
- Kontrollera att alla gängsatsar M6 sitter fast ordentligt. Om så inte är fallet, får produkten inte användas mer.
- Kontrollera att alla gängor fungerar och att de är fria från smuts. Rengör dem vid behov.
- Säkerställ att alla ytor, som produkten ska fästas på, är fria från smuts, olja och fett.

Gör så här vid montering på STE/ST, se bild och



Se upp

Risk för personskada

Felaktigt fästa föremål kan falla ner och förorsaka personsador.

- Fäst alltid föremålet säkert och korrekt.

1. Placera produkten med en av de för ändamålet avsedda kontaktytor på tak- och monteringsstödet rör (STE/ST) (se bild C, position 1-5).
2. Sväng in klämman på ett sådant sätt, att den fästes med de båda vingskruvarna (se bild B, position 2).
3. Se till att klämmans öppna sida alltid pekar i riktning mot golvet.
4. Fäst produkten genom att dra åt vingskruvarna för hand (se bild B, position 3).
5. Dra åt de båda vingskruvarna omväxlande och jämnt.
6. Se till att grundkroppens och klämmans hela kontaktytor ligger an mot tak- och monteringsstödet.
7. Se till att hela vingskruven ligger an mot anligningsytan.

Extra fästmöjligheter, se bild

Produkten förfogar över en extra gängbult (G1/4) som möjliggör montering av exempelvis en laser, en kamera eller en lampa (se bild C, position 4 och 5).

Underhåll och service

- Kontrollera produktens alla rörliga delar med avseende på skador och en felfri funktion inför varje användningstillfälle.
- En skadad produkt får inte användas mer.
- Skydda produkten mot långvarig, direkt solinstrålning samt vatten och frost.
- Rengör smutsiga delar före och efter varje användningstillfälle.

Tekniska data och belastningsgränser

Belastning	Maximalt 50 kg
Åtdragningsmoment gällande vingskruvar	3 Nm
Rördiameter	Inner- och ytterrör STE, ytterrör ST
Gänga för laserhållare	G1/4

Skrotning

Uttjänta delar får inte kastas bland hushållssoporna. Du måste skrota produkten på ett miljövänligt sätt enligt de lokala föreskrifterna. Sortera de enskilda materialen och lämna dem på en återvinningsstation.

Mer produktinformation

Skanna QR-koden nedan för att komma till den produktsida, där all relevant information anges utförligt.

Skanna QR-koden nedan för att komma till sökningen av våra reservdelar. Här kan du hitta reservdelar, om det finns sådana till din produkt.







<https://bessey.de/de-de/bessey-tool/produkte>

<https://bessey.de/de-de/bessey-tool/produkte/ersatzteile>

Velký multifunkční úchyt STE-MH

V tomto návodu k obsluze je „Velký multifunkční úchyt STE-MH“ označován jako „produkt“ nebo „produkty“.

Vysvětlení symbolů

	Přečtěte si tento návod k obsluze a dodržujte ho.
	Produkt se smí používat pouze se stropní a montážní podpěrou (STE / ST).
	Produkt se nesmí montovat na vnitřní trubku stropní a montážní podpěry (ST).
	Produkt smíte montovat pouze na kulaté trubky stropní a montážní podpěry (STE / ST).

Velký multifunkční úchyt STE-MH

V tomto návodu k obsluze je „Velký multifunkční úchyt STE-MH“ označován jako „produkt“ nebo „produkty“.

Zobrazené komponenty – viz obrázek

- | | |
|-------------------|---|
| 1 Základní těleso | 5 Stropní a montážní podpěra (STE / ST) |
| 2 Spona | 6 Dosedací plocha |
| 3 Křídlový šroub | 7 Závitové vložky M6 |
| 4 Závitový čep | 8 Dosedací plochy na STE / ST |

Použití dle určeného účelu

- Výrobek je multifunkční úchyt pro stropní a montážní podpěru (STE / ST).
- Výrobek není určen k trvalému zabudování.
- Výrobek se nesmí používat ke zvedání, tažení nebo opírání.
- Výrobek se nesmí používat k zajištění nákladu během přepravy.

Informace pro bezpečné použití

- Přečtěte si tento návod k obsluze a dodržujte ho.
- Produkt se smí používat pouze se stropní a montážní podpěrou (STE / ST).
- Produkt se nesmí montovat na vnitřní trubku stropní a montážní podpěry (ST).
- Výrobek se smí používat výhradně s příslušnými křídlovými šrouby.
- Je zakázáno stoupat na výrobek
- Výrobek se smí používat pouze na čistých površích.
- Výrobek se smí montovat pouze rukou, bez dalších pomůcek.
- Je zakázáno překračovat uvedené maximální zatížení.
- Výrobek používejte pouze v původním stavu
- Rukojeti musí být vždy čisté, bez oleje a tuku, aby se zabránilo sklouznutí.
- Produkt nepřipevňujte na etiketu stropní nebo montážní podpěry (STE / ST), aby nedošlo k jejímu poškození a sklouznutí produktu.
- Produkt se nesmí dostat do rukou dětem.
- Drobné díly se nesmí polykat ani vkládat do tělesných otvorů.
- Návod k obsluze stropní a montážní podpěry (STE / ST) platí bez omezení i pro používání tohoto výrobku.

Příprava

- Zkontrolujte stropní a montážní podpěru (STE / ST), na kterou má být produkt namontován, zda je stabilní a pevně upevněná.
- Zkontrolujte, zda výrobek nemá žádná poškození. Pokud je tomu tak, nesmí se výrobek dále používat.
- Zkontrolujte, zda všechny závitové vložky M6 pevně sedí. Pokud tomu tak není, výrobek se již nesmí používat.
- Zkontrolujte, zda jsou všechny závity pohyblivé a bez nečistot, a v případě potřeby je očistěte.
- Ujistěte se, že všechny povrchy, na které bude produkt upevněn, jsou čisté, bez oleje a tuku.

Montáž na STE / ST – Postup – viz obrázek &



Pozor

Nebezpečí zranění

- Nesprávně upevněné předměty mohou spadnout a způsobit zranění.
- Předmět proto vždy upevněte bezpečně a odborným způsobem.

1. Přiložte výrobek jednou z určených dosedacích ploch k trubce stropní a montážní podpěry (STE / ST) (viz obrázek C, POZ. 1-5).
2. Natočte sponku tak, aby mohla být upevněna oběma křídlovými šrouby (viz obrázek B, poz. 2).
3. Dbejte na to, aby otevřená strana sponky vždy směřovala dolů.
4. Produkt upevněte dotažením křídlových šroubů rukou (viz obrázek B, poz. 3).
5. Dbejte na to, aby se oba křídlové šrouby utahovaly střídavě a rovnoměrně.
6. Ujistěte se, že dosedací plochy základního tělesa a sponky přiléhají celou plochou ke stropní a montážní podpěře.
7. Zkontrolujte, že křídlový šroub dosedá celou plochou na dosedací plochu.

Další možnosti upevnění – viz obrázek

Výrobek je vybaven dalším závitovým čepem (G1/4), který umožňuje připevnění laseru, kamery, lampy apod. (viz obrázek C, poz. 4 a 5).

Servis a údržba

- Před každým použitím zkontrolujte výrobek na poškození a správnou funkci všech pohyblivých částí.
- Poškozený výrobek se nesmí dále používat.
- Chraňte výrobek před dlouhodobým působením přímého slunečního záření, před vodou a mrazem.
- Špinavé díly čistěte před a po použití.

Technické údaje a limity zatížení

Zatížení	maximálně 50 kg
Utahovací moment křídlových šroubů	3 Nm
Průměr trubky	Vnitřní a vnější trubka STE, vnější trubka ST
Závit držáku laseru	G1/4

Likvidace

Staré přístroje se nesmí likvidovat společně s běžným komunálním odpadem. Výrobek zlikvidujte v souladu s platnými místními předpisy a s ohledem na životní prostředí. Informujte se u místního úřadu, jak je třeba jednotlivé materiály recyklovat.

Další informace o výrobku

Pomocí dále uvedeného QR kódu se dostanete na stránky výrobků, kde jsou přehledně uvedeny všechny relevantní informace:

Pomocí tohoto QR kódu se dostanete naše stránky pro vyhledávání náhradních dílů. Pokud jsou pro Váš výrobek dostupné náhradní díly, najdete je tam:







<https://bessey.de/de-de/bessey-tool/produkte>

<https://bessey.de/de-de/bessey-tool/produkte/ersatzteile>

Duży uchwyt wielofunkcyjny STE-MH

W tej instrukcji obsługi „duży uchwyt wielofunkcyjny STE-MH” jest poniżej nazywany „produktem” lub „produktami”.

Objaśnienia symboli

	Należy przeczytać instrukcję obsługi i przestrzegać jej zaleceń.
	Produktu można używać tylko ze wspornikiem sufitowym i montażowym (STE / ST).
	Nie wolno montować produktu na rurze wewnętrznej wspornika sufitowego i montażowego (ST).
	Produkt można montować tylko na okrągłych rurach wspornika sufitowego i montażowego (STE / ST).

Duży uchwyt wielofunkcyjny STE-MH

W tej instrukcji obsługi „duży uchwyt wielofunkcyjny STE-MH” jest poniżej nazywany „produktem” lub „produktami”.

Przedstawione komponenty – patrz ilustracja

- | | |
|----------------------|--|
| 1 korpus | 5 wspornik sufitowy i montażowy (STE / ST) |
| 2 obejmą | 6 powierzchnia przylegania |
| 3 śruba motylkowa | 7 wkładki gwintowane M6 |
| 4 trzpień gwintowany | 8 powierzchnie przylegania na STE / ST |

Zastosowanie zgodne z przeznaczeniem

- Produkt jest wielofunkcyjnym uchwytem do wspornika montażowego i sufitowego (STE / ST).
- Produkt nie może być używany do montażu na stałe.
- Produkt nie może być używany do podnoszenia, ciągnięcia lub opierania.
- Produkt nie może być używany do zabezpieczania ładunku podczas transportu.

Informacje dotyczące bezpiecznego użycia

- Należy przeczytać instrukcję obsługi i przestrzegać jej zaleceń.
- Produktu można używać tylko ze wspornikiem sufitowym i montażowym (STE / ST).
- Nie wolno montować produktu na rurze wewnętrznej wspornika sufitowego i montażowego (ST).
- Produkt może być używany wyłącznie z dołączonymi śrubami motylkowymi.
- Nie wolno stawiać na produkcie
- Produktu można używać tylko na czystych powierzchniach.
- Produkt należy montować wyłącznie ręcznie, bez użycia dodatkowych narzędzi.
- Nie wolno przekraczać określonego maksymalnego obciążenia.
- Produktu należy używać wyłącznie w oryginalnym stanie
- Uchwyty muszą być zawsze wolne od oleju i smaru, aby zapobiec ich ześlizgnięciu.
- Nie należy montować produktu na etykiecie produktowej wspornika sufitowego i montażowego (STE / ST), aby uniknąć uszkodzenia i ześlizgnięcia produktu.
- Produkt nie może dostać się w ręce dzieci.
- Nie wolno połykać małych części ani wprowadzać ich do otworów ciała.
- Podczas użytkowania produktu w całości obowiązuje instrukcja obsługi wspornika sufitowego i montażowego (STE / ST).

Przygotowanie

- Sprawdź stabilność i zamocowanie wspornika sufitowego i montażowego (STE / ST), na którym będzie montowany produkt.
- Sprawdź, czy produkt nie jest uszkodzony. W razie stwierdzenia uszkodzeń nie wolno dalej używać produktu.
- Sprawdź, czy wszystkie wkładki gwintowane M6 są mocno osadzone. W przeciwnym razie nie wolno dalej używać produktu.
- Sprawdź, czy wszystkie gwinty są sprawne i wolne od zanieczyszczeń. W razie potrzeby je wyczyść.
- Upewnij się, że wszystkie powierzchnie, do których produkt jest mocowany, są wolne od brudu, oleju i smaru.

Montaż na STE / ST – sposób postępowania – patrz ilustracja i



Przeostroga

Niebezpieczeństwo obrażeń

Niewłaściwie zamocowane przedmioty mogą spaść i spowodować obrażenia.

- Zawsze mocuj przedmiot niezawodnie i fachowo.

1. Umieść produkt na jednej z przewidzianych powierzchni przylegania rury wspornika sufitowego i montażowego (STE / ST) (patrz ilustracja C, poz. 1–5).
2. Tak obróć obejmę, aby była mocowana obiema śrubami motylkowymi (patrz ilustracja B, poz. 2).
3. Upewnij się, że otwarta strona obejmą jest zawsze skierowana w stronę podłoża.
4. Zamocuj produkt, dokręcając śruby motylkowe siłą ręki (patrz ilustracja B, poz. 3).
5. Zwróć uwagę na równomierne dokręcenie obu śrub motylkowych na przemian.
6. Upewnij się, że powierzchnie styku korpusu i obejmą całkowicie przylegają do wspornika sufitowego i montażowego.
7. Upewnij się, że śruba motylkowa równomiernie dotyka powierzchni przylegania.

Dodatkowe możliwości montażu – patrz ilustracja

Produkt ma dodatkowy trzpień gwintowany (G¼), który umożliwia montaż lasera, kamery, lampy itp. (patrz ilustracja C, poz. 4 i 5).

Konserwacja i utrzymanie

- Przed każdym użyciem sprawdź działanie wszystkich ruchomych części produktu oraz brak jego uszkodzeń.
- Uszkodzony produkt nie może być dalej używany.
- Chroni produkt przed długotrwałym działaniem promieni słonecznych, wody i mrozu.
- Oczyszczaj zabrudzone części przed użyciem i po nim.

Dane techniczne i granice obciążenia

Obciążenie	maks. 50 kg
Moment dokręcania śruby motylkowej	3 Nm
Średnica rury	Rura wewnętrzna i zewnętrzna STE, rura zewnętrzna ST
Gwint uchwytu lasera	G¼

Utylizacja

Zużyte urządzenia nie mogą być usuwane ze zwykłymi odpadami domowymi. Produkt musi być utylizowany zgodnie z obowiązującymi lokalnymi przepisami dotyczącymi ochrony środowiska. Dowiedz się w swojej gminie, jak należy poddawać recyklingowi poszczególne materiały.

Dalsze informacje o produkcie

Odczytując poniższy kod QR, można przejść do strony produktu, na której wyszczególniono w przejrzysty sposób wszystkie istotne informacje:

Poniższy kod QR odsyła do naszej wyszukiwarki części zamiennych. Jeżeli do produktu są dostępne części zamienne, można je znaleźć tutaj:







<https://bessey.de/de-de/bessey-tool/produkte>

<https://bessey.de/de-de/bessey-tool/produkte/ersatzteile>

Большое многофункциональное крепление STE-MH

В данном руководстве по эксплуатации «большое многофункциональное крепление STE-MH» далее по тексту обозначается как «изделие» или «изделия».

Объяснение символов

	Прочитайте и соблюдайте руководство по эксплуатации.
	Изделие разрешено использовать только на монтажных стойках (STE / ST).
	Монтировать изделие на внутренней трубе монтажной стойки (ST) запрещено.
	Монтировать изделие разрешено только на круглых трубах монтажных стоек (STE / ST).

Большое многофункциональное крепление STE-MH

В данном руководстве по эксплуатации «большое многофункциональное крепление STE-MH» далее по тексту обозначается как «изделие» или «изделия».

Изображенные компоненты: см. рис.

- | | |
|-------------------|--|
| 1 Основная часть | 5 Монтажная стойка (STE / ST) |
| 2 Зажим | 6 Контактная поверхность |
| 3 Барашковый винт | 7 Резьбовые вставки М6 |
| 4 Резьбовой палец | 8 Контактная поверхность со стороны STE / ST |

Применение по назначению

- Изделие представляет собой многофункциональное крепление для монтажных стоек (STE / ST).
- Изделие не предназначено для установки на постоянной основе.
- Изделие не предназначено для подъема грузов; за него запрещено тянуть, к нему запрещено что-либо прислонять.
- Изделие не предназначено для закрепления грузов при транспортировке.

Информация для безопасного применения

- Прочитайте и соблюдайте руководство по эксплуатации.
- Изделие разрешено использовать только на монтажных стойках (STE / ST).
- Монтировать изделие на внутренней трубе монтажной стойки (ST) запрещено.
- Применять изделие можно только с входящими в комплект барашковыми винтами.
- Становиться на изделие ногами запрещено.
- Применять изделие можно только на чистых поверхностях.
- Изделие можно монтировать только вручную, без каких-либо вспомогательных средств.
- Не допускается превышение указанной максимальной нагрузки.
- Применять изделие можно только в заводском состоянии
- На ручках никогда не должно быть масел и смазок, иначе возможно проскальзывание.
- Запрещено крепить изделие на паспортной этикетке монтажной стойки (STE / ST), иначе возможно повреждение этикетки и соскальзывание изделия.
- Изделие нужно беречь от детей.
- Не допускайте проглатывания малых деталей или их попадания в отверстия тела.
- Руководство по эксплуатации монтажной стойки (STE / ST) без каких-либо ограничений действует и для применения данного изделия.

Подготовка к работе

- Проверьте, устойчиво ли установлена и надежно ли закреплена монтажная стойка (STE / ST), на которой вы собираетесь смонтировать изделие.
- Проконтролируйте, нет ли на изделии признаков повреждения. Если есть, дальнейшая эксплуатация изделия запрещена.
- Проконтролируйте, надежно ли вкручены все резьбовые вставки М6. В противном случае дальнейшая эксплуатация изделия запрещена.
- Проверьте, свободно ли вращаются все резьбовые соединения и нет ли на них загрязнений; при необходимости очистите их.
- Убедитесь, что все поверхности, на которых крепится изделие, очищены от грязи, масел и смазок.

Монтаж на STE / ST – порядок действий – см. рис. и



Внимание

Опасность травм
Ненадежно закрепленные предметы могут упасть и нанести травму.

■ Всегда крепите предметы надежно и правильно.

1. Приставьте изделие одной из предусмотренных контактных поверхностей к трубе монтажной стойки (STE / ST) (см. рис. С, поз. 1–5).
2. Поверните зажим так, чтобы его можно было закрепить обоими барашковыми винтами (см. рис. В, поз. 2).
3. Следите за тем, чтобы открытая сторона зажима всегда была обращена в направлении пола.
4. Закрепите изделие, вручную затянув барашковые винты (см. рис. В, поз. 3).
5. Обратите внимание: два барашковых винта следует затягивать попеременно и равномерно.
6. Проследите за тем, чтобы контактные поверхности основной части и зажима прилегали к монтажной стойке всей площадью.
7. Проследите за тем, чтобы барашковый винт полностью прилегал к контактной поверхности.

Дополнительные возможности крепления – см. рис.

Изделие оснащено дополнительным резьбовым пальцем (G1/4), который позволяет смонтировать лазер, камеру, лампу и т. п. (см. рис. С, поз. 4 и 5).

Техническое обслуживание и уход

- Перед каждым применением проверяйте изделие на отсутствие повреждений и исправность работы всех подвижных деталей.
- Дальнейшая эксплуатация поврежденного изделия запрещена.
- Берегите изделие от длительного воздействия прямых солнечных лучей, от воды и мороза.
- Перед применением и после него чистите детали от загрязнений.

Технические характеристики и пределы нагрузок

Нагрузка	максимум 50 кг
Момент затяжки барашковых винтов	3 Нм
Диаметр труб	внутренняя и наружная труба STE, наружная труба ST
Резьба держателя лазера	G1/4

Утилизация

Старые изделия запрещено выбрасывать с обычным бытовым мусором. Изделие подлежит утилизации согласно действующим местным нормам охраны окружающей среды. Правила переработки отдельных материалов узнайте у местных властей.

Дополнительная информация об изделии

При помощи следующего QR-кода осуществляется переадресация на страницу изделия, где четко указана вся необходимая информация:

При помощи следующего QR-кода осуществляется переход к поиску запасных частей. Если для вашего изделия имеются запасные части, их можно найти там:







<https://bessey.de/de-de/bessey-tool/produkte>

<https://bessey.de/de-de/bessey-tool/produkte/ersatzteile>

Suporte multifunções grande STE-MH

No presente manual de instruções, o termo "suporte multifunções grande STE-MH" é doravante designado de "produto" ou "produtos".

Simbologia

	Leia e observe o manual de instruções.
	O produto só pode ser utilizado com o suporte de teto e de montagem (STE / ST).
	O produto não pode ser montado no tubo interior do suporte de teto e de montagem (ST).
	O produto só pode ser montado nos tubos redondos do suporte de teto e de montagem (STE / ST).

Suporte multifunções grande STE-MH

No presente manual de instruções, o termo "suporte multifunções grande STE-MH" é doravante designado de "produto" ou "produtos".

Componentes apresentados – ver imagem

- | | |
|-----------------------|--|
| 1 Corpo de base | 5 Suporte de teto e de montagem (STE / ST) |
| 2 Abraçadeira | 6 Superfície de apoio |
| 3 Parafuso de orelhas | 7 Insertos roscados M6 |
| 4 Pino roscado | 8 Superfícies de apoio no STE / ST |

Utilização prevista

- Este produto é um suporte multifunções para o suporte de teto e de montagem (STE / ST).
- O produto não pode ser utilizado para uma montagem permanente.
- O produto não pode ser utilizado para levantar, puxar ou apoiar-se.
- O produto não pode ser utilizado para a fixação de carga durante o transporte.

Informações para uma utilização segura

- Leia e observe o manual de instruções.
- O produto só pode ser utilizado com o suporte de teto e de montagem (STE / ST).
- O produto não pode ser montado no tubo interior do suporte de teto e de montagem (ST).
- O produto só pode ser utilizado com os parafusos de orelhas correspondentes.
- Não é permitido apoiar-se no produto
- O produto só pode ser utilizado sobre superfícies limpas.
- O produto só pode ser montado à mão, sem meios auxiliares adicionais.
- A carga máxima indicada não pode ser ultrapassada.
- Utilize o produto exclusivamente no estado original
- Os punhos têm de estar sempre limpos de óleo e de gordura, de modo a evitar que escorreguem.
- Não fixe o produto à etiqueta de produto do suporte de teto e de montagem (STE / ST), de modo que este não fique danificado e de forma a evitar que o produto escorregue.
- O produto não pode ir parar às mãos de crianças.
- As peças pequenas não podem ser engolidas nem introduzidas em aberturas corporais.
- O manual de instruções do suporte de teto e de montagem (STE / ST) aplica-se à utilização do produto sem quaisquer restrições.

Preparação

- Verifique o suporte de teto e de montagem (STE / ST) no qual pretende montar o produto relativamente à estabilidade e a uma fixação segura.
- Verifique se o produto apresenta danos. Se for esse o caso, o produto já não pode ser utilizado.
- Verifique se os insertos roscados M6 estão bem fixos. Se não for esse o caso, o produto não pode voltar a ser utilizado.
- Verifique se todas as roscas se movem facilmente e estão isentas de sujidades. Se necessário, limpe-as.
- Certifique-se de que todas as superfícies às quais o produto está fixado estão isentas de sujidades, óleo e gordura.

Montagem no STE / ST – Proceda da seguinte forma – ver Figura &



Cuidado

Perigo de ferimentos

Objetos que não estejam devidamente fixados podem cair e provocar ferimentos.

- Fixe sempre o objeto corretamente e de modo seguro.

1. Posicione o produto no tubo do suporte de teto e de montagem (STE / ST) com uma das superfícies de contacto previstas para o efeito (ver Figura C POS. 1-5).
2. Rode a abraçadeira de forma a conseguir fixá-la com os dois parafusos de orelhas (ver Figura B pos. 2).
3. Preste atenção para que o lado aberto da abraçadeira fique sempre virado para o chão.
4. Fixe o produto, apertando os parafusos de orelhas manualmente (ver Figura B pos. 3).
5. Certifique-se de que os dois parafusos de orelhas são apertados alternada e uniformemente.
6. Certifique-se de que as superfícies de contacto do corpo de base e da abraçadeira encostam em toda a superfície no suporte de teto e de montagem.
7. Assegure-se de que o parafuso de orelhas encosta a toda a superfície de apoio.

Opções de fixação adicionais – ver Figura

O produto dispõe de um pino roscado adicional (G1/4) que permite a montagem de um laser, de uma câmara, de uma lâmpada, etc. (ver Figura C pos. 4 & 5).

Manutenção e conservação

- Antes de cada utilização, inspecione o produto relativamente a danos e a um funcionamento perfeito.
- Um produto danificado já não pode ser utilizado.
- Proteja o produto da radiação solar direta prolongada, da água e da geada.
- Limpe as peças sujas antes e depois de cada utilização.

Dados técnicos e limites de carga

Carga	máximo de 50 kg
Binário de aperto dos parafusos de orelhas	3 Nm
Diâmetro do tubo	Tubo interior e exterior STE, tubo exterior ST
Rosca do suporte laser	G1/4

Eliminação

Os aparelhos usados não podem ser eliminados juntamente com o lixo doméstico comum. O produto tem de ser eliminado de forma ecológica, de acordo com as normas locais em vigor. Informe-se junto do seu município sobre a reciclagem específica de cada um dos materiais.

Outras informações do produto

O código QR seguinte permite-lhe aceder à página do produto, na qual são discriminadas todas as informações relevantes:

Através do código QR seguinte, é possível aceder à nossa pesquisa de peças de reposição. Se estiverem disponíveis peças de reposição para o seu produto, conseguirá encontrá-las aqui:







<https://bessey.de/de-de/bessey-tool/produkte>

<https://bessey.de/de-de/bessey-tool/produkte/ersatzteile>

STE-MH nagyméretű multifunkciós tartó

Ebben a használati utasításban az „STE-MH nagyméretű multifunkciós tartó” a továbbiakban „termék” vagy „termékek” néven szerepel.

Szimbólumok magyarázata

	Olvassa el és tartsa be a használati utasítást.
	A terméket csak a mennyezeti támasszal és szerelőoszloppal (STE / ST) használhatja.
	A terméket nem szabad a mennyezeti támasz és szerelőoszlop (ST) belső csövére szerelni.
	A terméket csak a mennyezeti támaszok és szerelőoszlopok (STE / ST) kerek csöveire szabad felszerelni.

STE-MH nagyméretű multifunkciós tartó

Ebben a használati utasításban az „STE-MH nagyméretű multifunkciós tartó” a továbbiakban „termék” vagy „termékek” néven szerepel.

Ábrázolt alkatrészek – lásd

- 1 Alaptest
- 2 Bilinc
- 3 Szárnyas csavar
- 4 Menetes csap

ábra

- 5 Mennyezeti támasz és szerelőoszlop (STE / ST)
- 6 Illesztőfelület
- 7 M6 menetes betét
- 8 Az STE / ST illesztőfelületei

Rendeltetészerű használat

- A termék multifunkcionális tartó mennyezeti támaszhoz és szerelőoszlophoz (STE / ST).
- A termék nem alkalmas állandó beépítésre.
- A termék nem használható emelésre, húzásra vagy támaszként.
- A termék nem használható rakomány rögzítésére szállítás közben.

Információk a biztonságos használathoz

- Olvassa el és tartsa be a használati utasítást.
- A terméket csak a mennyezeti támaszsal és szerelőoszloppal (STE / ST) használhatja.
- A terméket nem szabad a mennyezeti támasz és szerelőoszlop (ST) belső csővére szerelni.
- A terméket kizárólag a hozzá tartozó szárnyas csavarokkal szabad használni.
- Ne álljon a termékre!
- A terméket csak tiszta felületeken szabad használni.
- A terméket csak kézzel, kiegészítő eszközök nélkül szabad felszerelni.
- A megadott maximális terhelést nem szabad túllépni!
- A terméket csak eredeti állapotában használja.
- A fogantyúknak mindig olaj- és zsírmentesnek kell lenniük, hogy ne csúszzanak.
- Ne rögzítse a terméket a mennyezeti támasz és szerelőoszlop (STE / ST) termékcímkejére, hogy ne az sérüljön meg és ne csúszhasson el a termék.
- A termék gyermekektől elzárva távol tartandó.
- A kisméretű alkatrészeket nem szabad lenyelni vagy testnyílásokba dugni.
- A mennyezeti támasz és szerelőoszlop (STE / ST) használati utasítása korlátozás nélkül érvényes a termék használatára vonatkozóan.

Előkészületek

- Ellenőrizze annak a mennyezeti támasznak és szerelőoszlopnak (STE / ST) a stabilitását és szoros illeszkedését, amelyre a terméket felszerelni kívánja.
- Ellenőrizze, hogy a termék nem sérült-e. Sérült terméket nem szabad tovább használni.
- Ellenőrizze, hogy az összes M6 menetes betét szorosan illeszkedik-e. Ha nem, a terméket nem szabad tovább használni.
- Ellenőrizze, hogy az összes csavarmenet működőképes és szennyeződésmentes-e; szükség esetén tisztítsa meg azokat.
- Győződjön meg arról, hogy az összes felület, amelyhez a terméket rögzíti, szennyeződés-, olaj- és zsírmentes.

Felszerelés mennyezeti támaszra/szerelőoszlopra (STE / ST) – lgy járjon el – lásd az ábrákat: &



Vigyázat

Sérülésveszély

A szakszerűtlenül rögzített tárgyak leeshetnek és sérüléseket okozhatnak.

- Mindig biztonságosan és szakszerűen rögzítse a tárgyakat.

1. Helyezze a terméket az egyik előírt érintkezési felülettel a mennyezeti támasz és szerelőoszlop (STE / ST) csővéhez (lásd a "C" ábrát, 1-5 tételszámokkal jelölve).
2. Forgassa el a bilincset, eközben pedig mindkét szárnyas csavarral rögzítse azt (lásd a "B" ábrát, 2 tételszámmal jelölve).
3. Ügyeljen arra, hogy a bilincs nyitott oldala mindig a padló felé mutasson.
4. Rögzítse a terméket a szárnyas csavarok kézi meghúzásával (lásd a "B" ábrát, 3 tételszámmal jelölve).
5. A két szárnyas csavart feltétlenül felváltva és egyenletesen húzza meg.
6. Ügyeljen arra, hogy az alaptest és a bilincs érintkezési felületei teljes felületükkel illeszkedjenek a mennyezeti támaszhoz és szerelőoszlophoz.
7. Ügyeljen arra, hogy a szárnyas csavar teljes felületével az illesztőfelülethez simuljon.

További rögzítési lehetőségek – lásd az ábrát

A termék kiegészítő menetes csappal (G1/4) rendelkezik, amely lehetővé teszi lézer, kamera, lámpa stb. felszerelését (lásd a "C" ábrán 4 és 5 tételszámmal jelölve).

Karbantartás és javítás

- Minden használat előtt ellenőrizze a terméket, hogy az nem sérült-e, továbbá, hogy minden mozgó alkatrész kifogástalanul működik-e.
- Sérült terméket nem szabad tovább használni.
- Óvja a terméket a hosszan tartó közvetlen napsugárzástól, víztől és fagytól.
- A szennyezett alkatrészeket tisztítsa meg használat előtt és után.

Műszaki adatok és terhelési határértékek

Terhelés	maximum 50 kg
A szárnyas csavarok meghúzási nyomatéka	3 Nm
Csőátmérő	STE belső és külső cső, ST külső cső
Lézertartó csavarmenet	G1/4

Ártalmatlanítás

A kiszolgált készülékeket nem szabad a szokásos háztartási hulladékkal együtt elszállíttatni. A terméket a helyi előírásoknak megfelelően, környezetkímélő módon kell ártalmatlanítani. Tájékoztadjon a településén, hogy az egyes anyagokat hogyan kell újrahasznosítani.

További termékinformációk

A következő QR-kóddal a termék weboldalára léphet, ahol áttekinthető formában megtalál minden releváns információt:

A következő QR-kóddal pótalkatrész-keresőnköz léphet. Ha kaphatók pótalkatrészek a termékéhez, akkor azokat itt találja:



<https://bessey.de/de-de/bessey-tool/produkte>





<https://bessey.de/de-de/bessey-tool/produkte/ersatzteile>

Türkçe TR

Büyük çok işlevli tutamak STE-MH

Bu kullanım kılavuzunda "Büyük çok işlevli tutamak STE-MH" bundan böyle "Ürün" veya "Ürünler" olarak tanımlanır.

Simge açıklamaları

	Kullanım kılavuzunu okuyun ve dikkate alın.
	Ürünü sadece tavan ve montaj desteği (STE / ST) ile birlikte kullanabilirsiniz.
	Ürünü tavan ve montaj desteğinin (ST) iç borusuna monte edemezsiniz.
	Ürünü sadece tavan ve montaj desteklerinin (STE / ST) yuvarlak borularına monte edebilirsiniz.

Büyük çok işlevli tutamak STE-MH

Bu kullanım kılavuzunda "Büyük çok işlevli tutamak STE-MH" bundan böyle "Ürün" veya "Ürünler" olarak tanımlanır.

Görüntülenen bileşenler – Bakınız görsel

- | | |
|------------------------|--------------------------------------|
| 1 Ana gövde | 5 Tavan ve montaj desteği (STE / ST) |
| 2 Kelepçe | 6 Oturma yüzeyi |
| 3 Kelebek başlı civata | 7 Vida dişli elemanlar M6 |
| 4 Vida dişli saplama | 8 STE / ST'ye oturma yüzeyleri |

Amaca Uygun Kullanım

- Ürün, tavan ve montaj desteği (STE / ST) için bir çok işlevli tutamaktır.
- Ürün sürekli montaj için kullanılmamalıdır.
- Ürün kaldırmak, çekmek veya dayamak için kullanılmamalıdır.
- Ürün nakliye sırasında yük emniyeti için kullanılmamalıdır.

Güvenli Kullanım İçin Bilgiler

- Kullanım kılavuzunu okuyun ve dikkate alın.
- Ürünü sadece tavan ve montaj desteği (STE / ST) ile birlikte kullanabilirsiniz.
- Ürünü tavan ve montaj desteğinin (ST) iç borusuna monte edemezsiniz.
- Ürünü sadece ait olan kelebek başlı civatalar ile birlikte kullanabilirsiniz.
- Ürünün üzerine çıkmamalısınız
- Ürünü sadece temiz yüzeyler üzerinde kullanabilirsiniz.
- Ürün sadece elle, ilave yardımcı gereç olmadan, monte edilmelidir.
- Bildirilen maksimum yükü aşmamalısınız.
- Ürünü sadece orijinal durumda kullanın
- Bir kaymanın önlenmesi için el tutamakları daima yağsız ve gressiz olmalıdır.
- Ürünü tavan ve montaj desteğinin (STE / ST) bir ürün etiketinin üzerine sabitlemeyin, aksi halde bu hasar görebilir veya ürün kayabilir.
- Ürün çocukların ellerine geçmemelidir.
- Küçük parçalar yutulmamalı veya vücut bölgelerine sokulmamalıdır.
- Tavan ve montaj desteğinin (STE / ST) kullanım kılavuzu, ürünün kullanımı için kısıtlamasız geçerlidir.

Hazırlık

- Ürünün üzerine monte edileceği tavan ve montaj desteğini (STE / ST) güvenle sabitlemiş ve sıkı oturması bakımından kontrol edin.
- Üründe hasar olup olmadığını kontrol edin. Eğer durum böyleyse ürün artık kullanılmamalıdır.
- Tüm M6 vida dişli elemanların sıkı oturmasını kontrol edin. Eğer durum böyle değilse ürün artık kullanılmamalıdır.
- Tüm vida dişlerinin çalışır ve kirden arındırılmış olmasını kontrol edin ve gerektiğinde bunları temizleyin.
- Ürünün üzerine sabitlendiği tüm yüzeylerin kirden, yağdan ve gresten arındırılmış olduğundan emin olun.

STE / St'ye montaj – Böyle hareket edin – bkz. resim ve



Dikkat

Yaralanma tehlikesi

- Uygunsuz şekilde sabitlenmiş cisimler düşebilir ve yaralanmalara neden olabilir.
- Cismi daima güvenli ve ihtisasa uygun bir şekilde sabitleyin.

1. Ürünü öngörülmuş temas yüzeylerinden biriyle tavan ve montaj desteğinin (STE / ST) borusuna yerleştirin (bkz. resim C POS. 1-5).
2. Kelepçeyi, her iki kelebek başlı civatayla sabitlenecek bir şekilde döndürün (bkz. resim B poz. 2).
3. Kelepçenin açık tarafının daima zemin tarafına bakıyor olmasına dikkat edin.
4. Ürünü, kelebek başlı civataları elle sıkarak sabitleyin (bkz. resim B poz. 3).
5. Her iki kelebek başlı civatayı dönüşümlü ve eşit bir şekilde sıkmaya dikkat edin.
6. Ana gövdenin ve kelepçenin temas yüzeylerinin tavan ve montaj desteğine tam yüzeyli bir şekilde oturmasına dikkat edin.
7. Kelebek başlı civatanın oturma yüzeyine tam yüzeyli bir şekilde oturmasına dikkat edin.

İlave sabitleme olanakları – bkz. resim

Ürün, bir lazer, bir kamera, bir lamba vs. monte edilmesine olanak tanıyan ek bir vida dişli saplamaya (G1/4) sahiptir (bkz. resim C poz. 4 ve 5).

Bakım ve servis

- Ürünü her kullanımdan önce hasarlar ve tüm hareketli parçaların sorunsuz çalışması bakımından kontrol edin.
- Hasarlı bir ürün artık kullanılmamalıdır.
- Ürünü uzun, doğrudan güneş ışınlarına, suya ve dona karşı koruyun.
- Kirlenmiş parçaları kullanımdan önce ve sonra temizleyin.

Teknik veriler ve yük binme sınırları

Yük taşıma	maksimum 50 kg
Kelebek başlı civataların sıkma momenti	3 Nm
Boru çapı	İç ve dış boru STE, dış boru ST
Lazer tutucu vida dişli	G1/4

Atığa çıkarma

Eski cihazlar normal ev çöpüyle birlikte atığa çıkarılmamalıdır. Ürünü geçerli yerel yönetmeliklere göre çevre dostu bir şekilde atığa çıkarmanız gerekmektedir. Her bir malzemenin nasıl geri dönüştürüleceği konusunda belediyenizden bilgi edinin.

Ürüne İlişkin Diğer Bilgileri

Aşağıdaki QR kodu üzerinden üzerinde tüm gerekli bilgilerin kapsamlı bir şekilde sunulduğu ürün sayfasına ulaşabilirsiniz:

Aşağıdaki QR kodu üzerinden yedek parça aramamıza erişebilirsiniz. Ürününüz için yedek parçalar mevcutsa, bunları şuradan bulabilirsiniz:







<https://bessey.de/de-de/bessey-tool/produkte>

<https://bessey.de/de-de/bessey-tool/produkte/ersatzteile>

大型多機能ホルダー STE-MH

本取扱説明書では「大型多機能ホルダー STE-MH」を以降「製品」と表記します。

シンボルの説明

	取扱説明書を読み注意を払ってください。
	製品を使用するには、必ず、カバー支柱と組立支柱 (STE / ST) をご利用ください。
	製品は、カバー支柱と組立支柱 (ST) の内側の管に組み立てないでください。
	製品は、必ず、カバー支柱と組立支柱 (STE / ST) の丸管に組み立ててください。

大型多機能ホルダー STE-MH

本取扱説明書では「大型多機能ホルダー STE-MH」を以降「製品」と表記します。

図示されているコンポーネント - 図

参照

- | | |
|----------|-------------------------|
| 1 基本ボディー | 5 カバー支柱と組立支柱 (STE / ST) |
| 2 固定金具 | 6 設置面 |
| 3 蝶ネジ | 7 ネジインサート M6 |
| 4 ボルト | 8 STE / ST の設置面 |

用途

- 製品は、カバー支柱と組立支柱 (STE / ST) 用多機能ホルダーです。
- 製品は、永続的な取り付けには使用できません。
- 製品は、吊り上げ、牽引またはもたせ掛けには使用しないでください。
- 製品は、輸送の際の荷物の固定には使用できません。

安全にお使いいただくために

- 取扱説明書を読み注意を払ってください。
- 製品を使用する際には、必ず、カバー支柱と組立支柱 (STE / ST) をご利用ください。
- 製品は、カバー支柱と組立支柱 (ST) の内側の管に組み立てないでください。
- 製品には、必ず、付属の蝶ネジを使用してください。
- 製品の上には載らないでください。
- 製品は、必ず、きれいな表面の上で使用してください。
- 製品は、必ず、追加の補助手段を使わずに手で取り付けてください。
- 指定されている最大負荷を超えないようにしてください。
- 製品は、必ず、オリジナルな状態で使用してください。
- ハンドルは、滑り落ちないように常にオイルやグリースがないようにしてください。
- 製品は、カバー支柱と組立支柱 (STE / ST) の製品ラベルの上に、これが損傷しないようにまた製品が滑らないように固定しないでください。
- 製品は、子供の手に届かないようにしてください。
- 小さな部品を飲み込んだり、身体の穴の空いている部分に入れないでください。
- カバー支柱と組立支柱 (STE / ST) の取扱説明書は、製品の使用に対して無条件に有効です。

準備

- 製品が取り付けられるカバー支柱と組立支柱 (STE / ST) は、安定性としかりとした座りについてチェックしてください。
- 製品に損傷がないか確認してください。損傷がある場合には、製品を使用しないでください。
- すべてのネジインサート M6 の座りがしっかりしていることを確認してください。そうでない場合には、製品を使用しないでください。
- すべてのネジにアクセスでき、ネジに汚れがないことを確認して、汚れがある場合にはきれいにしてください。
- 製品が固定されるすべての表面が汚れおよびオイルとグリースがないことを確認してください。

STE / ST の取り付け - 手順 - 図 & を参照

注意

負傷の危険

物体を不適切に固定すると、落下して負傷する恐れがあります。

- 物体を常にしっかりと適切に固定してください。

1. 製品を指定されている接触面を使ってカバー支柱と組立支柱 (STE / ST) の管に当ててください (図Cの位置1-5を参照)。
2. 固定金具をこれが両方の蝶ネジと固定されるように旋回させてください (図Bの位置2を参照)。
3. 固定金具の開いている側が常に床の方向を向くように注意してください。
4. 蝶ネジを手で締めて製品を固定してください (図Bの位置3)。
5. 両方の蝶ネジを交互に均等に締めるように注意してください。
6. 基本ボディーの取付面と固定金具の取付面が、カバー支柱と組立支柱に完全に密着するようにご注意ください。
7. 蝶ネジがストッパー面に完全に密着するようにご注意ください。

固定の追加オプション - 図を参照

製品は追加のネジ (G1/4) を使うことができ、これによって、レーザー、カメラ、ランプなどの取り付けが可能になります (図Cの位置4と5を参照)。

メンテナンス

- 製品は、使用前に必ずすべての可動部品に損傷がないことと機能が正常であることを確認してください。
- 損傷している製品は使用しないでください。
- 製品を、長く当たる直射日光、水や霜から保護してください。
- 汚れている部品を使用前後にきれいにしてください。

技術データと負荷限度

負荷	最大 50 kg
蝶ネジのトルク	3 Nm
管の直径	内側の管と外側の管 STE、外管 ST
レーザーホルダーのネジ	G1/4

ごみ処理

ごみとなった装置は、通常のごみで処理しないでください。製品は、有効な地域の規則に従って環境にやさしい方法でごみ処理してください。それぞれの素材のリサイクルの方法について地域の自治体にお問い合わせください。

その他の製品情報

次のQRコードを使うと、関連するすべての情報を概観できる製品ページにたどり着けます：

次のQRコードを使うと、当社のパーツリストにたどり着けます。ご使用の製品にパーツを利用できる場合には、パーツを以下で見つけることができます：







<https://bessey.de/de-de/bessey-tool/produkte>

<https://bessey.de/de-de/bessey-tool/produkte/ersatzteile>

대형 다기능 브래킷 STE-MH

본 사용 설명서에서는 “대형 다기능 브래킷”가 이하 “제품”으로 표기됩니다.

기호 설명

	본 사용 설명서를 읽고 준수하십시오.
	본 제품은 천장 및 설치 지지대(ST)와 함께만 사용해야 합니다.
	본 제품을 천장 및 설치 지지대(ST)의 내부 튜브에 설치해서는 안 됩니다.
	본 제품은 천장 및 설치 지지대(STE/ST)의 동근 튜브에만 설치해야 합니다.

대형 다기능 브래킷 STE-MH

본 사용 설명서에서는 “대형 다기능 브래킷”가 이하 “제품”으로 표기됩니다.

구성품 - 그림

참조

- | | |
|----------|-----------------------|
| 1 본체 | 5 천장 및 설치 지지대(STE/ST) |
| 2 클램프 | 6 접촉면 |
| 3 나비 볼트 | 7 M6 나사산 인서트 |
| 4 스테드 볼트 | 8 STE/ST의 접촉면 |

올바른 사용 방법

- 본 제품은 천장 및 설치 지지대(STE/ST)용 다기능 브래킷입니다.
- 본 제품을 영구 장착용으로 사용해서는 안 됩니다.
- 본 제품을 들어올리거나, 당기거나, 기대는 데 사용해서는 안 됩니다.
- 본 제품을 운반 시 적재물 고정에 사용해서는 안 됩니다.

안전한 사용 방법 안내

- 본 사용 설명서를 읽고 준수하십시오.
- 본 제품은 천장 및 설치 지지대(ST)와 함께만 사용해야 합니다.
- 본 제품을 천장 및 설치 지지대(ST)의 내부 튜브에 설치해서는 안 됩니다.
- 본 제품은 본 제품에 해당하는 나비 볼트와 함께만 사용해야 합니다.
- 제품 위에 올라가면 안 됩니다.
- 본 제품은 깨끗한 표면에서만 사용해야 합니다.
- 본 제품은 보조 도구를 사용하지 않고 수동으로만 설치할 수 있습니다.
- 명시된 최대 부하를 초과해서는 안 됩니다.
- 본 제품은 원래의 상태로만 사용해야 합니다.
- 미끄러짐을 방지하기 위해 핸들에는 항상 오일과 그리스가 없어야 합니다.
- 손상과 미끄러짐을 방지하기 위해 본 제품을 천장 및 설치 지지대(STE/ST)의 제품 라벨에 고정하지 마십시오.
- 어린이의 손에 닿지 않는 곳에 보관하십시오.
- 소형 부품을 삼키거나 본체 개구부에 넣지 마십시오.
- 천장 및 설치 지지대(STE/ST) 사용 설명서는 제품 사용에 대해 제한 없이 적용됩니다.

준비

- 제품을 설치할 천장 및 설치 지지대(STE/ST)의 안정성과 견고하게 장착되었는지 여부를 확인하십시오.
- 본 제품에 손상이 있는지 확인하십시오. 손상이 있는 경우 본 제품을 더 이상 사용해서는 안 됩니다.
- 모든 M6 나사산 인서트가 단단히 장착되어 있는지 확인하십시오. 단단히 장착되어 있지 않은 경우에는 본 제품을 더 이상 사용해서는 안 됩니다.
- 모든 나사산이 깨끗하고 오염물이 없는지 확인하고, 필요한 경우 세척하십시오.
- 제품이 고정되는 모든 표면에는 오염, 오일 및 그리스가 없어야 합니다.

STE/ST 설치 - 진행 절차(그림 및 참조)

주의

부상 위험

물체가 부적절하게 고정되면 떨어져 부상을 유발할 수 있습니다.

- 물체는 항상 안전하고 적절하게 고정하십시오.

1. 제품의 지정된 접촉면 중 한면을 천장 및 설치 지지대천장 및 설치 지지대(STE/ST)의 튜브에 끼우십시오(그림 C의 Pos. 1 ~ 5 참조).
2. 클램프가 양쪽 나비 나사에 의해 고정되도록 클램프를 쫓하십시오(그림 B의 Pos. 2 참조).
3. 클램프의 열린 면은 항상 바닥 방향을 향해야 합니다.
4. 나비 나사를 손으로 조여 제품을 고정하십시오(그림 B의 Pos. 3 참조).
5. 양쪽 나비 나사를 번갈아가며 균일하게 조여야 합니다.
6. 본체와 클램프의 접촉면이 천장 및 설치 지지대에 닿아야 합니다.
7. 나비 나사는 접촉면에 완전히 닿아야 합니다.

추가적인 고정 옵션(그림 참조)

본 제품에는 레이저, 카메라, 램프 등의 설치를 가능하게 하는 추가적인 스레드 볼트(G1/4)가 있습니다(그림 C의 Pos. 4 및 5 참조).

유지보수 및 수리

- 본 제품 사용 전에는 항상 모든 부품의 손상 및 원활한 작동 여부를 점검해야 합니다.
- 손상된 제품을 사용해서는 안 됩니다.
- 본 제품이 물 및 서리, 그리고 장시간의 직사광선에 노출되지 않도록 보호하십시오.
- 사용 전후에는 오염된 부품을 세척하십시오.

기술자료 및 하중 한도

하중	최대 50kg
나비 나사의 조임 토크	3Nm
튜브 직경	내부 및 외부 튜브 STE, 외부 튜브 ST
레이저 브래킷 나사산	G1/4

폐기

폐기기는 일반 가정용 쓰레기와 함께 폐기해서는 안 됩니다. 본 제품은 해당 지역 규정에 따라 환경 친화적으로 폐기하십시오. 개별 재료를 재활용해야 하는지 여부는 지역의 담당 기관에 문의하십시오.

기타 제품 정보

아래의 QR 코드를 통해 상세한 관련 정보를 확인할 수 있는 제품 페이지로 이동할 수 있습니다.

아래의 QR 코드를 통해 스페어 부품 검색 페이지로 이동할 수 있습니다. 제품에 대한 스페어 부품이 공급 가능한 경우, 해당 부품을 검색 페이지에서 확인할 수 있습니다.



<https://bessey.de/de-de/bessey-tool/produkte>

<https://bessey.de/de-de/bessey-tool/produkte/ersatzteile>



Weitere Fragen beantwortet Ihnen gerne Ihr Fachhändler oder BESSEY.

For further questions please contact your dealer or BESSEY.

Pour toutes questions complémentaires, merci de vous adresser à votre distributeur ou à BESSEY.

En el caso de que tuviera preguntas, rogamos se ponga en contacto con su distribuidor autorizado o directamente con BESSEY.

Sarà inoltre lieta di offrire consulenza, chiarimenti presso il commercio specializzato o BESSEY.

Uw leverancier beantwoordt graag uw overige vragen over BESSEY producten.

Yderligere spørgsmål besvares gerne af din specialforhandler eller BESSEY.

Om du har ytterligare frågor är du välkommen att kontakta din återförsäljare eller BESSEY.

Další dotazy vám rád zodpoví váš odborný prodejce nebo firma BESSEY.

W przypadku dodatkowych pytań prosimy o kontakt ze sprzedawcą lub firmą BESSEY.

На прочие вопросы Вам с удовольствием ответят представители авторизованного дилера или фирмы BESSEY.

Se tiver mais alguma questão, contacte o seu revendedor especializado ou a BESSEY.

További kérdései szívesen válaszol a szakkereskedő vagy a BESSEY cég.

Yetkili satıcınız veya BESSEY sorularınızı memnuniyetle cevaplayacaktır.

詳細については、最寄りの販売店またはBESSEYまでお問い合わせください。

추가적인 질문이 있는 경우에는 전문 대리점 또는 BESSEY로 문의하십시오.

BESSEY Tool GmbH & Co. KG ■ Mühlwiesenstraße 40

74321 Bietigheim-Bissingen, Germany

Fon +49 7142 401-0 ■ Fax +49 7142 401-452

E-Mail: tool-info@bessey.de

