

Robuster ölhydraulischer Rohrbieger zum maßgenauen Biegen von Rohren bis 90°.

Stahlrohre EN 10255 $\varnothing \frac{3}{8} - 2''$

Verbundrohre $\varnothing 32 - 75 \text{ mm}$

REMS Python – superleicht biegen bis $\varnothing 2''$, 75 mm. Ideal für Stahlrohre EN 10255 und für Verbundrohre der Pressfitting-Systeme. Auch zur Herstellung von Etagenbogen in mehreren Ebenen.

Universeller Einsatz

Für Schlosserarbeiten, in der Sanitär- und Heizungstechnik sowie im Maschinen- und Anlagenbau. Hervorragend geeignet für Stahlrohre EN 10255 und für Verbundrohre der Pressfitting-Systeme.

Systemvorteil

Nur ein Biegerantrieb für den gesamten Arbeitsbereich bis $\varnothing 2''$, $\varnothing 75 \text{ mm}$. Deshalb einfache, kostengünstige Lagerhaltung. Keine Verwechslungen möglich.

Kostenvorteil

Rohrbieger durch Einsparung von Fittings bereits nach wenigen Bogen amortisiert. Keine Kosten für Fittings, Lagerung, Beschaffung. Einsparung von Schweißnähten, Pressverbindungen und Arbeitszeit. Erhöhte Sicherheit durch weniger Rohrverbindungen.

Bauweise

Robuste ölhydraulische Antriebsvorrichtung mit geschlossenem, wartungsfreiem Hydrauliksystem. 2 Gleitrollenträger und 2 Gleitrollen bilden einen geschlossenen Biegerahmen für hohe Steifigkeit und Präzision beim Biegen. Oberer Gleitrollenträger schwenkbar für leichtes Einlegen und Entnehmen des Rohres, mit markierten Steckpositionen für die Gleitrollen entsprechend der zu biegenden Rohrgröße, mit Winkelskala 0 bis 90°. Oberer Gleitrollenträger mit seitlich verschiebbare Gleitrollenlagerplatte zur Herstellung bedarfsgerechter Überbogen und Etagenbogen auch in mehreren Ebenen. Überall sofort einsetzbar. Keine Einstellarbeiten. Einfaches, müheloses, schnelles Arbeiten, z. B. 90° Bogen $\varnothing 63 \text{ mm}$ nur 60 s. 3-Bein-Untergestell als Zubehör.

Biegesegmente und Gleitrollen

Biegesegmente St für Stahlrohre, form- und druckstabil, aus hochfestem Sphäroguss. Biegesegmente V für Verbundrohre, form- und druckstabil, aus verwindungssteifem Aluminium-Kokillenguss. Siehe Seite 171. Markierung auf jedem Biegesegment für maßgenaues Biegen. Winkelmesser mit Winkelskala 0 bis 180° für maßgenaues Biegen, als Zubehör. Optimale Abstimmung von Biegesegmenten und Gleitrollen gewährleistet materialgerechtes Biegen ohne Riss- und Faltenbildung. Hochfeste Gleitrollen für reibungsarme Abstützung des Vorschubdruckes. Schneller Wechsel der Biegesegmente und Gleitrollen durch einfaches Stecksystem. Biegesegmente St 1", 1¼", 1½", 2" mit Abdrückvorrichtung zum leichten Herausdrücken von gebogenen Rohren aus dem Biegesegment.

Antrieb

Ölhydraulische Antriebsvorrichtung mit Hydraulikzylinder aus hochwertigem, rolliertem Hydraulikrohr. Überlastschutz des Hydraulikvorschubes in vorderster Kolbenstellung und Überdruckventil für sicheres Arbeiten. Ergonomisch gestalteter Vorschubhebel für kraftsparenden Druckaufbau mit Hand-Hydraulikpumpe. Keine Quetschgefahr durch Endbegrenzung des Vorschubhebels, für hohe Arbeitssicherheit.



Deutsches Qualitätsprodukt

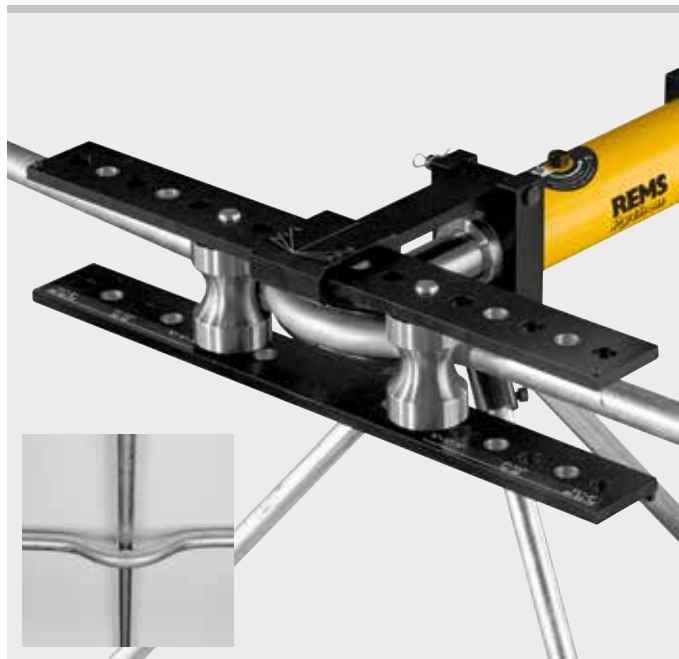

Überbogen.



Info



Etagenbogen in mehreren Ebenen.



Lieferumfang

REMS Python Set. Ölhydraulischer Rohrbieger zum maßgenauen Biegen von Rohren bis 90°. Stahlrohre EN 10255 Ø ¾–2", Verbundrohre Ø 32–75 mm. Antriebsvorrichtung mit Gleitrollenträgern, oberer Gleitrollenträger mit seitlich verschiebbarer Gleitrollenlagerplatte, 2 Gleitrollen, Biegesegmente St bzw. V. In stabiler Transportkiste.

Bezeichnung	Art.-Nr.	€
Set St ¾ + ½ + ¾ + 1 + 1½"	590020R	1.800,00
Set St ½ + ¾ + 1 + 1½ + 1½ + 2"	590021R	1.930,00
Set V 40 + 50 + 63 mm	590022R	1.830,00

Zubehör

Bezeichnung	Art.-Nr.	€
Antriebsvorrichtung mit Gleitrollenträgern und Gleitrollen	590000R	1.580,00
Gleitstück Ø 75 mm, 2er-Pack	590111R	396,00
3-Bein-Untergestell	590150R	181,00
Transportkiste mit praktischen Tragegriffen	590160R	264,00
Winkelmesser für maßgenaues Biegen	590153R	46,00

Biege-segment für Rohre Ø Zoll/mm	Biege-radius ¹⁾ mm	Biege-radius ²⁾ mm	Geeignet für					Art.-Nr.	€
			St 10255	V					
St ¾"	50		●					590051R	50,00
St ½"	65		●					590052R	59,50
St ¾"	85		●					590053R	71,70
St 1"	100		●					590054R	71,70
St 1½"	150		●					590055R	80,10
St 1½"	170		●					590056R	97,10
St 2"	220		●					590057R	147,00
V 32 mm	112	128		●				590061R	65,90
V 40 mm	140	160		●				590058R	83,20
V 50 mm	175	200		●				590059R	114,00
V 63 mm	220	252		●				590060R	160,00
V 75 mm	260	298		▲				590062R	352,00

St 10255: Stahlrohre (Gewinderohre) EN 10255
 V: Verbundrohre der Pressfitting-Systeme
 ▲ Gleitstück Ø 75 mm, 2er-Pack (Art.-Nr. 590111), erforderlich

¹⁾ Biegeradius mm der Innenseite des Bogens (EN 10255)

²⁾ Biegeradius mm der neutralen Achse des Bogens (DVGW VP 632)

